

PARTS

★製品改良のためキットは予告なく仕様を変更することがあります。
 ★Specifications are subject to change without notice.
 ★Technische Daten können im Zuge ohne Ankündigung verändert werden.
 ★Caractéristiques pouvant être modifiées sans information préalable.

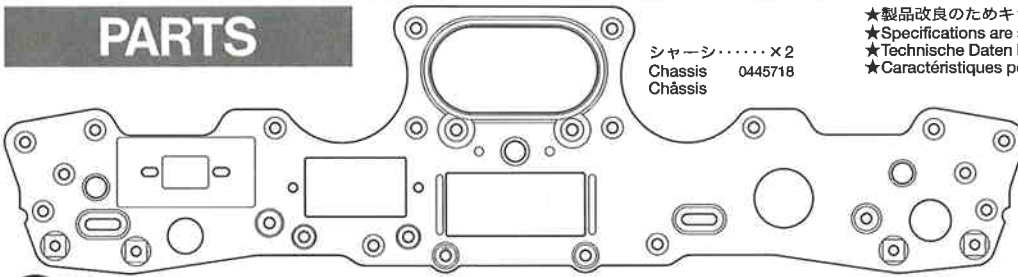

シャーシ.....×2
 Chassis 0445718
 Châssis

ボディ.....×1
 Body 1825281
 Karosserie
 Carrosserie
 アンテナパイプ.....×1
 Antenna pipe 6095003
 Antennenrohr
 Gaine d'antenne

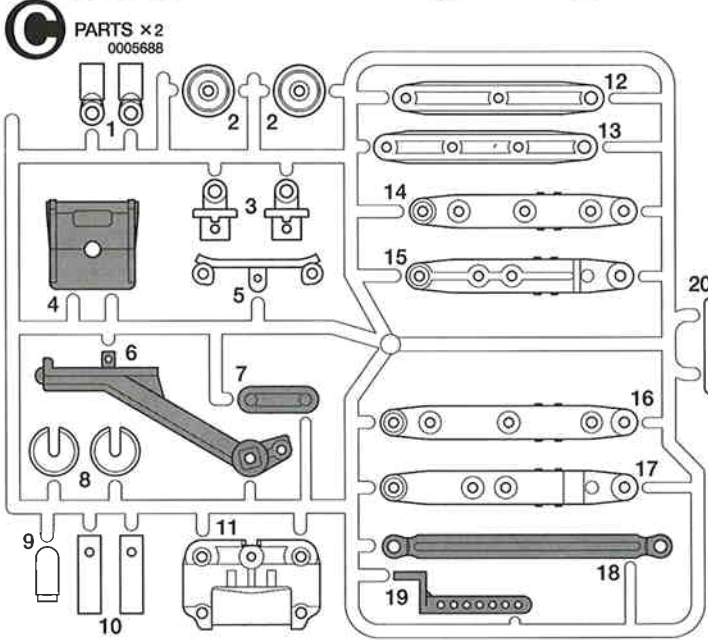

C PARTS ×2
 0005688

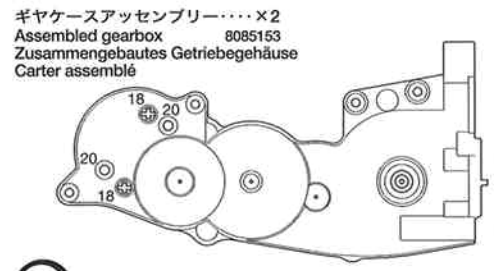

ギヤケースアッセンブリー.....×2
 Assembled gearbox 8085153
 Zusammengebautes Getriebegehäuse
 Carter assemblé

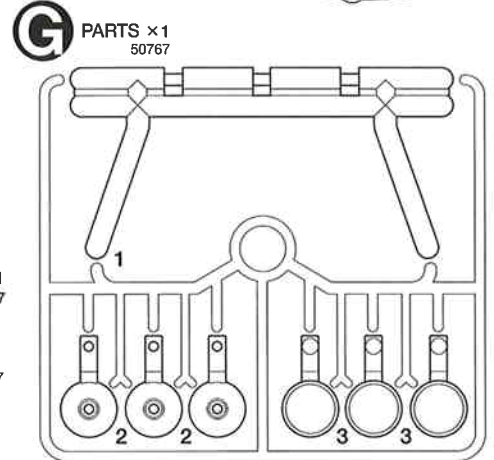

G PARTS ×1
 50767

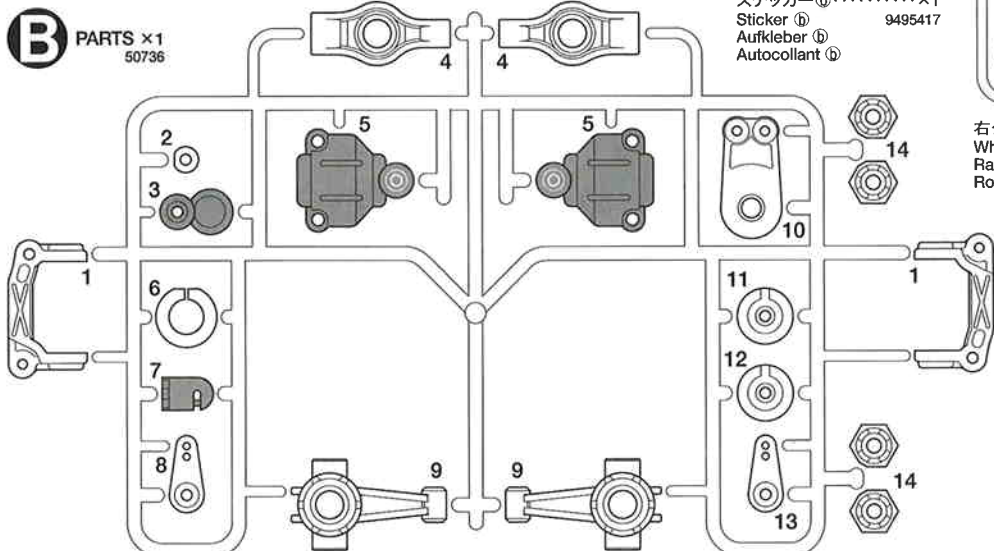

B PARTS ×1
 50736

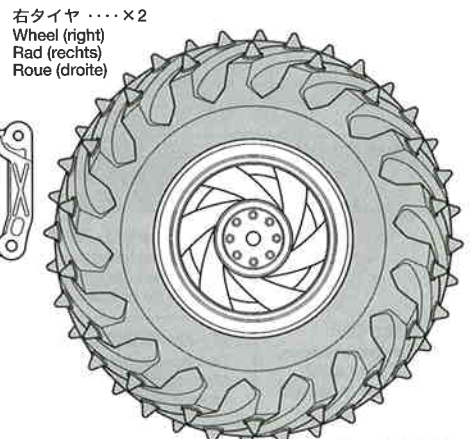

右タイヤ.....×2
 Wheel (right)
 Rad (rechts)
 Roue (droite)

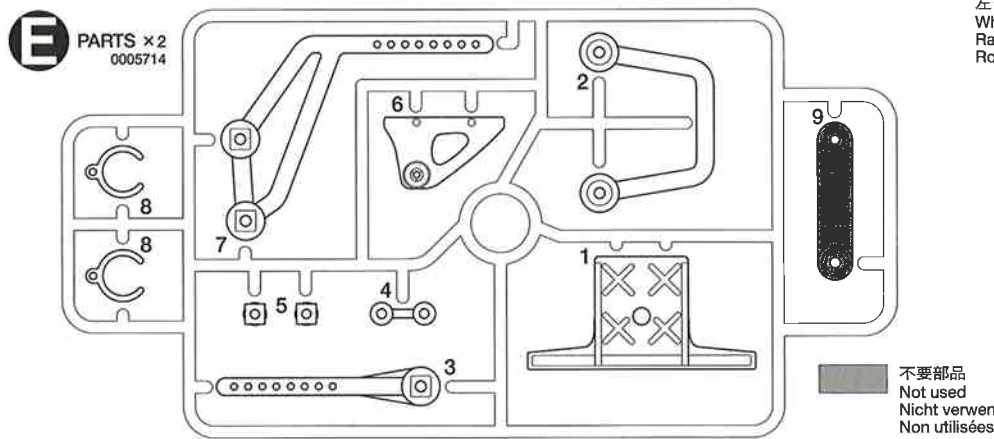

E PARTS ×2
 0005714

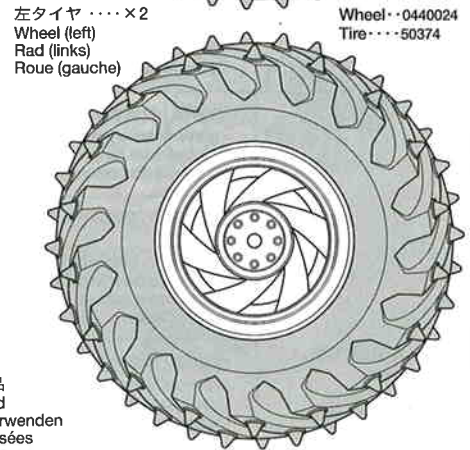

左タイヤ.....×2
 Wheel (left)
 Rad (links)
 Roue (gauche)

Wheel...0440024
 Tire...50374

不要部品
 Not used
 Nicht verwenden
 Non utilisées



MA1 4×11.5mm段付きビス
 Step screw
 Paßschraube
 Vis décollétée



MA2 ×16 50582 3×14mm段付きビス
 Step screw
 Paßschraube
 Vis décollétée

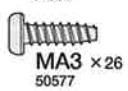

MA3 ×26 50577 3×10mmタッピングビス
 Tapping screw
 Schneidschraube
 Vis taraudeuse



MA4 ×4 9805584 3×32mm丸ビス
 Screw
 Schraube
 Vis



MA5 ×4 9805756 3×32mmスクリーンビス
 Screw pin
 Schraubzapfen
 Vis décollétée



MA6 ×4 9805240 3mmOリング(黒)
 O-ring (black)
 O-Ring (schwarz)
 Joint torique (noir)

PARTS

A

9400061

- MA7** ×2
9805825 5mmビローボール(長)
Ball connector (long)
Kugelpopf (lang)
Connecteur à rotule (long)
- MA8** ×2
9805368 ギヤボックスジョイント(長)
Gearbox joint (long)
Getriebegehäuse-Gelenk (lang)
Accouplement de pont (long)
- MA9** ×2
9805368 ギヤボックスジョイント(短)
Gearbox joint (short)
Getriebegehäuse-Gelenk (kurz)
Accouplement de pont (court)



MA10 ×4
9805551 ドライブシャフト
Drive shaft
Achswelle
Arbre d'entraînement

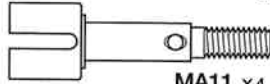

MA11 ×4
50823 ホイールアクスル
Wheel axle
Rad-Achse
Axe de roue

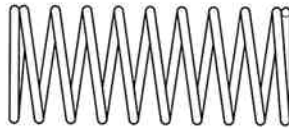

MA12 ×4
50623 コイルスプリング
Coil spring
Spiralfeder
Ressort hélicoïdal



MA13 ×4
0555015 1150プラベアリング
Plastic bearing
Plastik-Lager
Palier en plastique

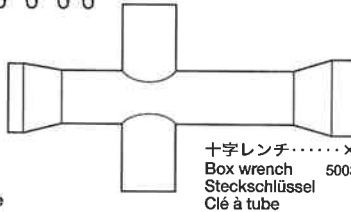

グリス.....×1
Grease
Fett
Graisse

六角棒レンチ.....×1
Hex wrench
Imbusschlüssel
Clé Allen

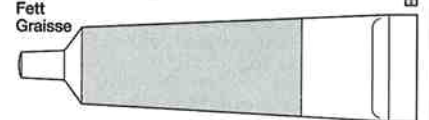

MA14 U型シャフト
×2
3485068 U-shaped shaft
U-förmige Achse
Support en U

MA15 ゴムパイプ
×2
8000072 Rubber tubing
Gummirohr
Tube caoutchouc

B

12 ~ 26

9400062

- MA3** ×63
50577 3×10mmタッピングビス
Tapping screw
Schneidschraube
Vis taraudeuse
- MB1** ×1
50575 2.6×10mmタッピングビス
Tapping screw
Schneidschraube
Vis taraudeuse
- MB2** ×2
9805556 2×8mm丸ビス
Screw
Schraube
Vis
- MB3** ×4
9805557 4mmフランジロックナット
Flange lock nut
Sicherungsmutter
Ecrou nylstop à flasque
- MB4** ×6
50586 3mmワッシャー
Washer
Beilagscheibe
Rondelle

ナイロンバンド.....×3
Nylon band
Nylonband
Collier Nylon

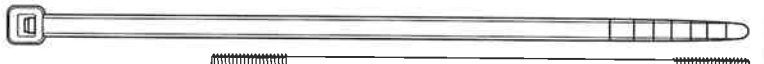

3段変速スイッチ.....×1
3-step controller
3-Stufen-Fahrgler
Variateur de vitesse

スイッチカバー.....×1
Switch cover
Schalter-Abdeckung
Protection d'interrupteur

MA13 ×4
0555015 1150プラベアリング
Plastic bearing
Plastik-Lager
Palier en plastique

MB5 ×4
50594 2×10mmシャフト
Shaft
Achse
Axe

MB6 ×2
50592 5mmビローボール
Ball connector
Kugelpopf
Connecteur à rotule

MB7 ×4
50596 5mmアジャスター
Adjuster
Einstellstück
Chape à rotule

MB8 ×1
50633 4mmアジャスター
Adjuster
Einstellstück
Chape à rotule

MB9 ×1
5305008 スイッチロッド
Switch rod
Reglergestänge
Tringle de commande

MB10 ×2
50197 スナップピン(大)
Snap pin (large)
Federstift (groß)
Epingle métallique (grande)

MB11 ×4
50197 スナップピン(小)
Snap pin (small)
Federstift (klein)
Epingle métallique (petite)

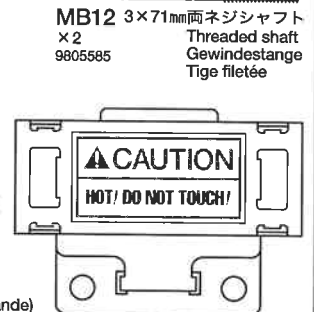

MB12 3×71mm両ネジシャフト
×2
9805585 Threaded shaft
Gewindestange
Tige filetée



MB13 レジスター
×1
7305015 Resistor
Widerstand
Résistance

両面テープ.....×2
Double-sided tape
Doppelpackeband
Adhésif double face

接点グリス.....×1
Switch lubricant
Schalter-Schmiermittel
Nettoyant pour contacts électriques

C

27 ~ 32

9400063

ギヤケースアッセンブリ.....×2
Assembled gearbox
Zusammengebautes Getriebegehäuse
Carter assemblé

MG1 ×2
9805620 3×25mm丸ビス
Screw
Schraube
Vis

MA3 ×8
50577 3×10mmタッピングビス
Tapping screw
Schneidschraube
Vis taraudeuse

MG2 ×1
50576 3×3mmイモネジ
Grub screw
Madenschraube
Vis pointeau

MA13 ×6
0555015 1150プラベアリング
Plastic bearing
Plastik-Lager
Palier en plastique

MG3 ×2
9805622 1150メタル
Metal bearing
Metall-Lager
Palier en métal

MG4 ×2
50602 9mmワッシャー
Washer
Beilagscheibe
Rondelle

MC1 ×10
9805754 3×8mmタッピングビス
Tapping screw
Schneidschraube
Vis taraudeuse

MB4 ×4
50586 3mmワッシャー
Washer
Beilagscheibe
Rondelle

MB11 ×4
50197 スナップピン(小)
Snap pin (small)
Federstift (klein)
Epingle métallique (petite)

MG5 ×2
9805621 5×50mmシャフト
Shaft
Achse
Axe

MG6 ×1
3580068 5×34mmパイプ
Tube
Rohr

MG7 ×1
50355 18Tビニオン
18T Pinion gear
18Z Motorfzfel
Pignon moteur 18 dents

MG8 ×2
50602 ベベルギヤ(大)
Large bevel gear
Kegelrad groß
Grand pignon conique

MG9 ×3
50602 ベベルギヤ(小)
Small bevel gear
Kegelrad klein
Petit pignon conique

MG10 ×1
50602 ベベルシャフト
Star shaft
Stem-Achse
Support de satellite

モーター.....×1
Motor
Moteur

モータープレート.....×1
Motor plate
Motor-Platte
Plaquette-moteur

A PARTS 0005713

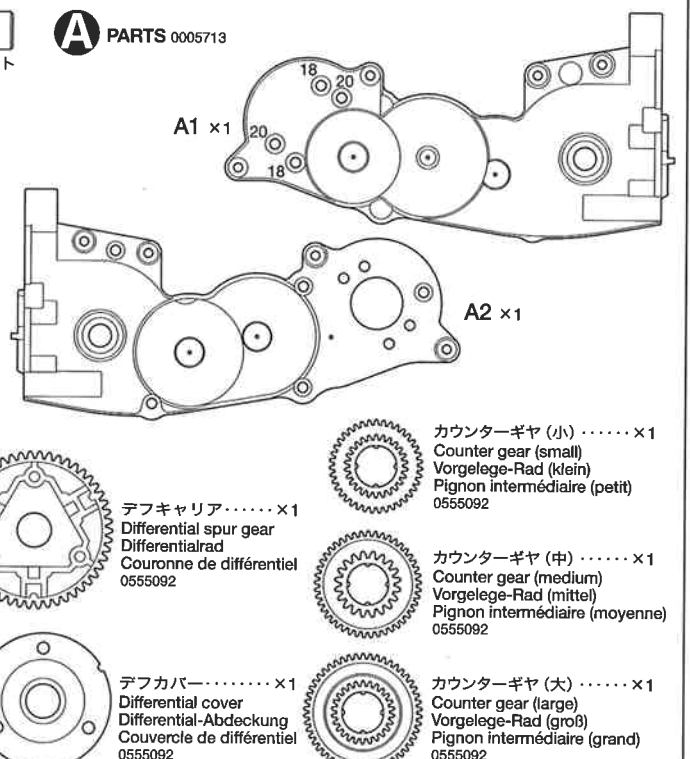

カウンターギヤ(小).....×1
Counter gear (small)
Vorgelege-Rad (klein)
Pignon intermédiaire (petit)
0555092

カウンターギヤ(中).....×1
Counter gear (medium)
Vorgelege-Rad (mittel)
Pignon intermédiaire (moyenne)
0555092

カウンターギヤ(大).....×1
Counter gear (large)
Vorgelege-Rad (groß)
Pignon intermédiaire (grand)
0555092

デフキャリア.....×1
Differential spur gear
Differentialrad
Couronne de différentiel
0555092

デフカバー.....×1
Differential cover
Differential-Abdeckung
Couvercle de différentiel
0555092

TWIN DETONATOR



AFTER MARKET SERVICE CARD

When purchasing Tamiya replacement parts, please take or send this form to your local Tamiya dealer so that the parts required can be correctly identified and supplied. Please note that specifications, availability and price are subject to change without notice.

PARTS CODE

1825281	Body
0445718 *1	Chassis (1 pc.)
0005713 *1	A Parts (A1 & A2, 1 pc.)
50736	TL01 B Parts (Upright) (B1-B14)
0005688 *1	C Parts (C1-C20, 1 pc.)
0005714 *1	E Parts (E1-E9, 1 pc.)
50767	King Blackfoot Plated Roll Bar (G1-G3)
8085153 *1	Assembled Gearbox (1 pc.)
0555092 *1	Gear Bag
Diff. Spur Gear	x1
Diff. Cover	x1
Counter Gear (Small)	x1
Counter Gear (Medium)	x1
Counter Gear (Large)	x1
0440024 *1	Wheels (L & R, 1 pc. each)
50374 *1	Monster Pin Spike Tires (2 pcs.)
9400061	Metal Parts Bag A
9400062	Metal Parts Bag B
9400063	Metal Parts Bag C
50582	3x14mm Step Screw (MA2 x5)
50577	3x10mm Tapping Screw (MA3 x10)
9805584	3x32mm Screw (MA4 x4)
9805756	3x32mm Screw Pin (MA5 x4)

KUNDENNACHBETREUUNGS-KARTE

Wenn Sie TAMIYA-Ersatzteile kaufen möchten, nehmen Sie bitte zur Unterstützung dieses Formular mit zu Ihrem örtlichen Fachhändler. Bezüglich der Angaben, der Lagerhaltung der Artikel und der Preise sind Änderungen vorbehalten.

9805240	3mm O-ring (MA6 x7...etc.)
9805825	5mm Ball Connector (Long, MA7 x5)
9805368 *1	Gear Box Joint (MA8 & MA9, 1 pc. each)
9805551 *1	Drive Shaft (MA10 x2)
50823 *1	TG10 Wheel Axle (MA11 x2)
50623 *1	TGX Damper Spring (MA12 x2)
0555015	1150 Plastic Bearing (MA13 x10)
3485068 *1	3x55mm U-Shaped Shaft (MA14 x1)
8000072 *1	8x60mm Rubber Tubing (MA15 x1)
50575	2.6x10mm Tapping Screw (MB1 x5)
9805556	2x8mm Screw (MB2 x10)
9805557	4mm Flange Lock Nut (MB3 x4)
50586	3mm Washer (MB4 x15)
50594	2x10mm Shaft (MB5 x10)
50592	5mm Ball Connector (MB6 x10)
50596	5mm Adjuster (MB7 x6)
50633	4mm Adjuster (MB8 x6)
5305008	Switch Rod (MB9)
50197	Snap Pin Set (MB10 x10, MB11 x5)
9805583	3x71mm Threaded Shaft (MB12 x2)
7305015	Resistor (MB13)
9805754	3x8mm Tapping Screw (MC1 x10)

SERVICE APRES-VENTE

LISTE DE PIECES DETACHEES
Afin de vous permettre de vous procurer des pièces de rechange Tamiya, amenez cette liste à votre point de vente Tamiya qui ne manquera pas de vous renseigner. Veuillez noter que les caractéristiques, disponibilité et prix peuvent changer sans avis préavis.

9805620 *1	3x25mm Screw (MG1 x2)
50576	3mm Grub Screw (MG2 x10)
50038	Tool Set (Box Wrench, Hex Wrench, MG2 x4)
9805622 *1	1150 Metal Bearing (MG3 x2)
50602 *1	Diff. Bevel Gear Set (MG4 x2, MG8 x2, MG9 x3, MG10 x1)
9805621 *1	5x50mm Shaft (MG5 x2)
3580068 *1	5x34mm Tube (MG6 x1)
50355 *1	*2 18T, 19T AV Pinion Gear Set (MG7 x1...etc.)
4505174	3-Step Controller
6275019	Switch Cover
4305125 *1	Motor Plate (1 pc.)
50171	Heat Resistant Double-Sided Tape
50595	Nylon Band w/Metal Hook (10 pcs.)
87023	Switch Lubricant
87025	Ceramic Grease
7435076 *1	Motor (1 pc.)
6095003	Antenna Pipe (30cm)
9495417	Sticker (a & b)
1050258	Instructions
*1	Requires 2 sets for one car.
*2	Only 18T and 20T can be used.

TAMIYA SPARE PARTS & HOP-UP OPTIONS

Tamiya offers Spare Parts & Hop-Up Options for improved performance at the track. Visit your local Tamiya dealer for assistance. Please note that specifications, availability and price are subject to change without notice.

TAMIYA ERSATZTEILE & HOP-UP-TEILE

Für bessere Fahrleistung auf der Piste bietet TAMIYA Ersatzteile und Hop-Up-Teile an. Besuchen Sie Ihren örtlichen Fachhändler, er wird Ihnen helfen. Bezüglich der Angaben, der Lagerhaltung der Artikel und der Preise sind Änderungen vorbehalten.

PIECES DETACHEES ET OPTIONNELLES

Tamiya propose des pièces détachées et optionnelles pour améliorer les performances sur la piste. Rendez-vous chez votre détaillant habituel pour tous renseignements. Veuillez noter que les caractéristiques, disponibilités et prix peuvent changer sans avis préavis.

ITEM No.

50356 *2	20T, 21T AV Pinion Gear Set
50519	C.V.A. Mini Shock Unit Set II
53008	1150 Sealed Ball Bearing Set (4 pcs.)
53029	1150 Sealed Ball Bearing Set (2 pcs.)
53056	Pin Type Wheel Adapter
53132	R/C Fluorescent Color Antenna Pipes (4 pcs.)

53141	4WD Touring & Rally Car Lightweight King Pins
53155	Low Friction Aluminum Damper Set
53218	1/10 Touring Car Hard Joint Cup Set (for Gear Diff.)
53280	TA03 Super Low Friction Damper Set
53281	TGX Progressive Force Spring Set
53284	5mm Aluminum Ball Connector (10 pcs.)
53301	TL01 Stainless Steel Suspension Shaft Set

53345	TL01/M03 Toe-in Rear Upright
53346	TL01/M03 Quick Release Battery Holder
53347	3x3mm Spring Set Screw (10 pcs.)
53439	Anti-Wear Grease
53523	Aluminum Front Upright Set (M03, M04)
53596	Aluminum Servo Stays (Short, 2 pcs.)
53598	Fluorine Coated 5mm Aluminum Ball Connector (10 pcs.)

★部品請求にはこのカードが必要です。
部品請求をなさる方はあなたの氏名、住所、郵便番号、電話番号をこのカードに記入してください。

1/10 電動RCツインモーター
4WDレーシングトラック
ツイン
デトネーター



TWIN DETONATOR

部品をなくしたり、こわした方は、下のステッカーが貼られたカスタマーサービス取次店でご注文いただけます。当社カスタマーサービスに直接ご注文する場合は、このカードの必要部品を○でかき込み代金を現金書留または、定額小為替(100円以下は切手可)と一緒に申し込んでください。なお、ご送金にはタミヤカードや郵便振替もご利用いただけます。



《お問い合わせ番号》 静岡 054-283-0003
東京 03-3899-3765 (静岡へ自動転送)
営業時間・平日 8:00~20:00・土、日、祝日 8:00~17:00

《郵便振替のご利用法》 郵便局の払込用紙の通信欄にこのカードを参考にITEM番号、スケール、製品名、部品名、数量を必ずご記入ください。振込人住所欄には電話番号もお書きいただき、口座番号・00810-9-1118、加入者名・田宮模型でお振込ください。

ボディ	2,250円	1825281
シャーシ (1個)	720円	0445718
Cパーツ (1枚)	780円	0005688
Eパーツ (1枚)	500円	0005714
ホイール (左右各1本)	720円	0440024
袋詰A	2,100円	9400061
ギヤボックスジョイント長・短 (各1個)	520円	9805368
ドライブシャフト (2本)	500円	9805551
3x55mm U型シャフト (1本)	280円	3485068
3x32mm スクリューピン (4本)	180円	9805756

3x32mm丸ビス (4本)	220円	9805584
5mmピローボール (長・5個)	250円	9805825
3mm Oリング (7個)	120円	9805240
8x60mmゴムパイプ (1本)	170円	8000072
1150プラベアリング (10個)	270円	0555015
袋詰B	1,500円	9400062
3段変速スイッチ	900円	4505174
レジスター	520円	7305015
スイッチカバー	150円	6275019
スイッチロッド	180円	5305008
3x71mm両ネジシャフト (2本)	200円	9805583
2x8mm丸ビス (10本)	170円	9805556
4mm フランジロックナット (4個)	180円	9805557
袋詰C	270円	9400063
3x8mm タッピングビス (10本)	180円	9805754
ギヤケースアッセンブリー (1個)	1,550円	8085153
Aパーツ (A1・A2各1個)	740円	0005713
デフキャリア、デフカバー、カウンターギヤ小・中・大 (各1個)	400円	0555092
モータープレート (1枚)	120円	4305125
5x50mm シャフト (2本)	180円	9805621
5x34mmパイプ (1本)	180円	3580068
3x25mm丸ビス (2本)	160円	9805620
1150メタル (2個)	220円	9805622
モーター (1個)	1,320円	7435076
アンテナパイプ (30cm)	270円	6095003
ステッカー (a,b)	700円	9495417
説明図	600円	1050258

コイルスプリングx2	200円	120円	SP.623
4mmアジャスターx6	150円	90円	SP.633
ホイールアックスx2	450円	120円	SP.823
接点グリス	300円	160円	87023
セラミックグリス	400円	160円	87025

《送料について》送料が表示されている部品は、送料が別に必要です。部品を2個以上ご注文の場合、最も高い送料(1個分)だけで結構です。部品の合計が5,000円を超える場合、送料はサービスとなります。

《タミヤカード》タミヤカードを利用されますと部品の入手が早く簡単です。詳しくは、カスタマーサービスまでお問い合わせください。

《電話でのご注文もご利用いただけます。》
パーツ代金に加え、代引き手数料(315円)をご負担いただければ、代金着払で電話でのご注文も承ります。

For Japanese use only! ITEM 58309

住所	<input type="text"/>
電話 ()	<input type="text"/>
氏名	<input type="text"/>

価格は予告なく変更となる場合があります。
1003 TAMIYA 株式会社タミヤ 静岡市藤原3-7 〒422-8610