

PARTS

★製品改良のためキットは予告なく仕様を変更することがあります。
 ★Specifications are subject to change without notice.
 ★Technische Daten können im Zuge ohne Ankündigung verändert werden.
 ★Caractéristiques pouvant être modifiées sans information préalable.

A PARTS ×2 51208

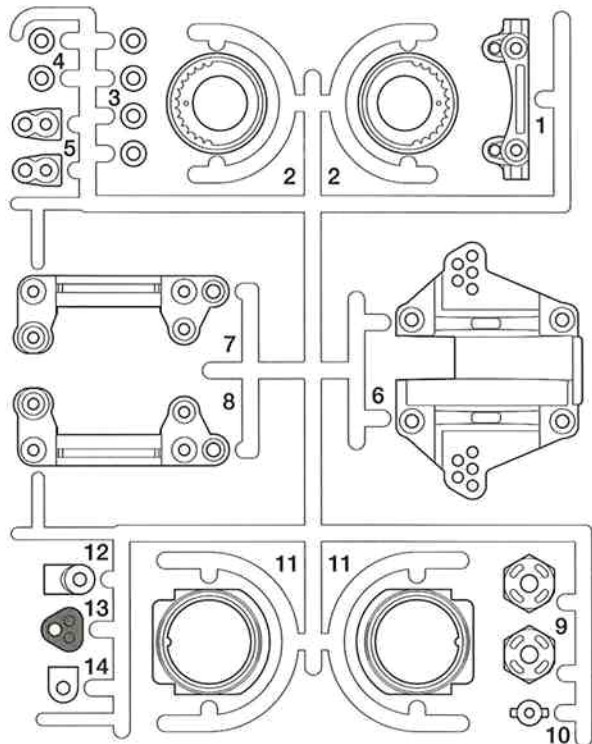

B PARTS ×1 51242

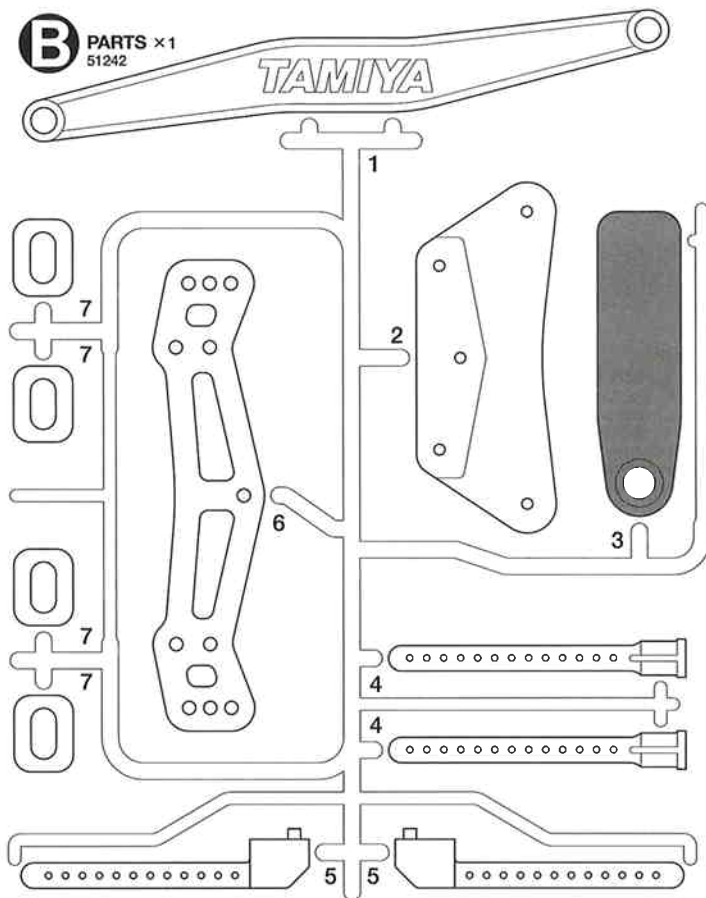

C PARTS ×1 51296

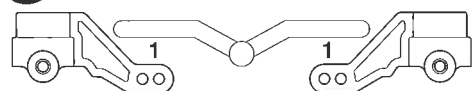

E PARTS ×1 51298

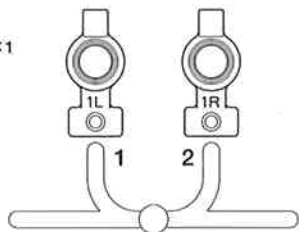

F PARTS ×1 51293

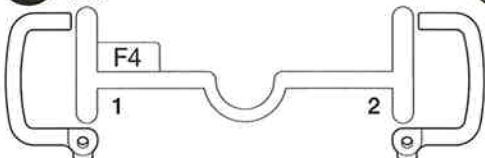

D PARTS ×2 51297

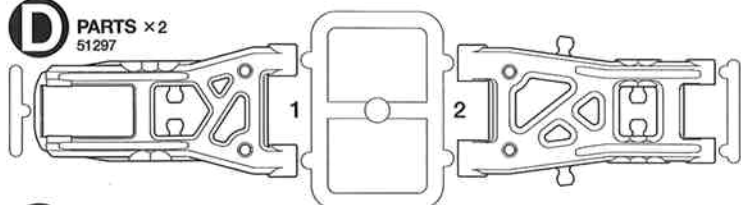

S PARTS ×1 911517

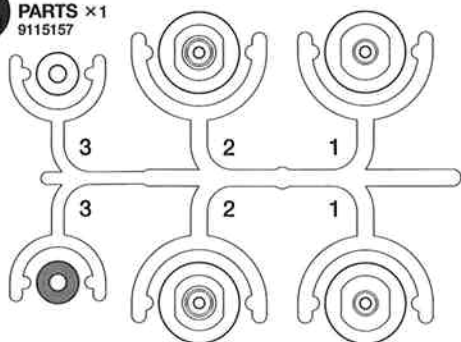

K PARTS ×1 0115355

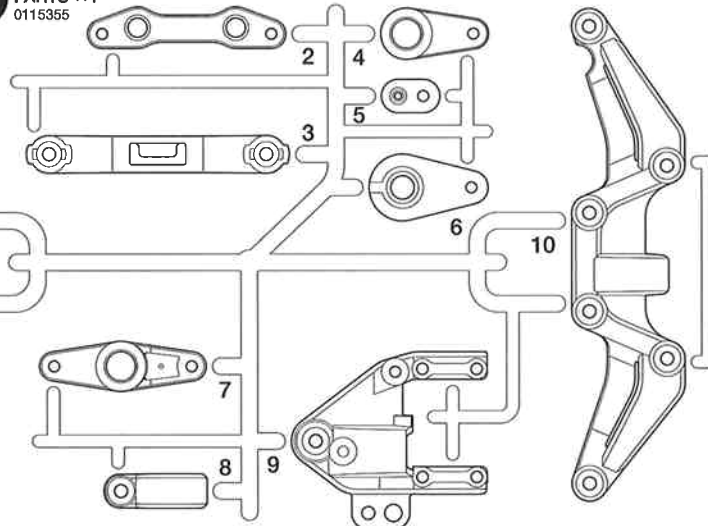

不要部品
 Not used.
 Nicht verwenden.
 Non utilisées.

N PARTS ×1 51294

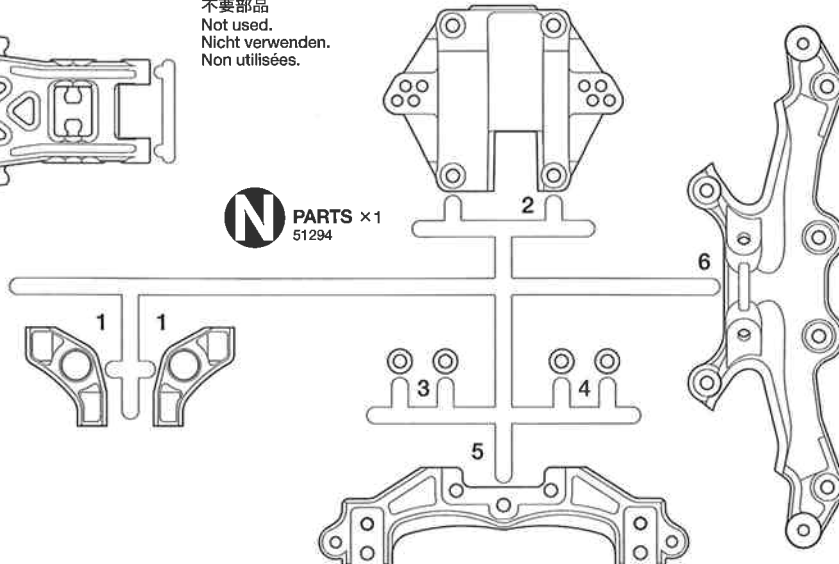

PARTS

シャーシ×1
Chassis 9335440
Châssis

ドライブベルト.....×2
Drive belt 51210
Antriebsriemen
Courroie

アンテナパイプ×1
Antenna pipe 6095010
Antennenrohr
Gaine d'antenne

Q PARTS
×4
9225056
(ダンパー部品)
Damper parts
Stoßdämpfer-Teile
Pièces d'amortisseur

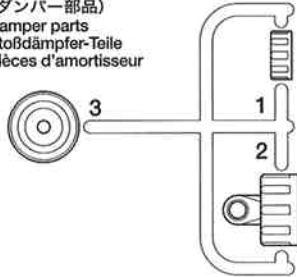

モーターマウント・×1
Motor mount 5405044
Motor-Lager
Support-moteur

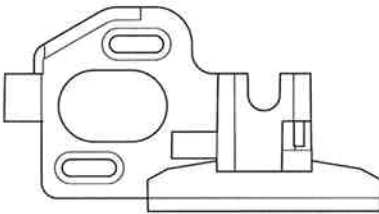

モーター・×1
Motor 53689
Moteur

ロゴステッカー・×1
Sticker 1420241
Aufkleber
Autocollant

注意ステッカー・×1
Caution sticker
Vorsicht Sticker
Sticker de precaution

ウレタンバンパー・×1
Urethane bumper
Urethan-Stoßfänger
Pare-chocs en mousse

M PARTS ×1
51209

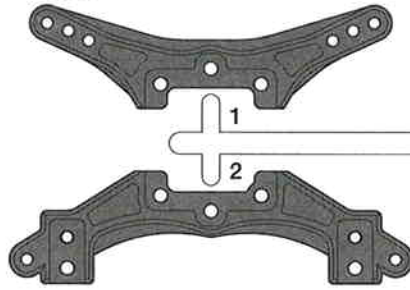

V PARTS ×4
50598

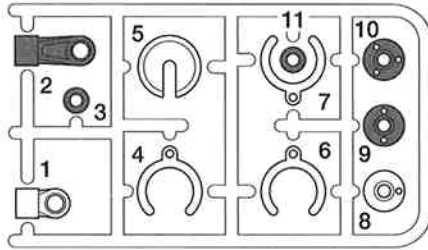

タイヤ×4
Tire
Reifen
Pneu

ホイール・×2
Wheel
Rad
Roue

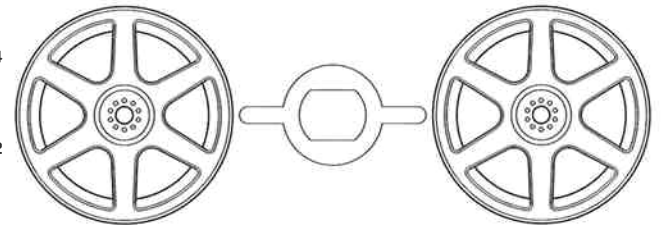

★ボディ付きキットの場合には、ホイール、タイヤ、ウレタンバンパーの形状が異なる場合があります。
★Wheels, tires and urethane bumper in chassis w/body kit may differ from drawings.
★Die im Fahrgestell-Bausatz mit Karosserie enthaltenen Räder, Reifen und Urethan-Stoßfänger können von Abbildung abweichen.
★Les roues, pneus et pare-chocs en mousse incluses dans le kit avec carrosserie peuvent être différentes de celles montrées sur les dessins.

★金具部品は少し多めに入っています。予備として使ってください。
★Extra screws and nuts are included. Use them as spares.
★Es liegen zusätzliche Schrauben und -muttern bei. Als Ersatzteile verwenden.
★Des vis et des écrous supplémentaires sont inclus. Les utiliser comme pièces de rechange.

Q PARTS
×1
51079
(サーボセイバー部品)
Servo saver parts
Servo-Saver-Teile
Pièces de sauve-servo

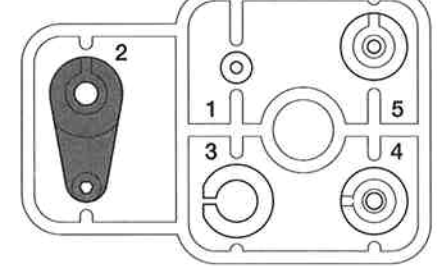

A 1~5

9400289

- MA1** ×12 3×8mm丸ビス
Screw Schraube Vis 9805853
- MA2** ×1 3×23mm皿ビス
Screw Schraube Vis 9804202
- MA3** ×3 3×10mm皿ビス
Screw Schraube Vis 9804200
- MA4** ×10 3×8mm皿ビス
Screw Schraube Vis 9805696
- MA5** ×2 3×5mmフラットビス
Screw Schraube Vis 51211
- MA6** ×4 2.6×8mm丸ビス
Screw Schraube Vis 9804220
- MA7** ×2 2×25mmキャップスクリュー
Cap screw Zylinderkopfschraube Vis à tête cylindrique 9949350

- MA8** ×2 3×12mmホロービス
Screw Schraube Vis 9805684
- MA9** ×1 3×2.5mmイモネジ
Grub screw Madenschraube Vis pointeau 9805777
- MA10** ×2 2mmロックナット
Lock nut Sicherungsmutter Ecrou nylstop 9949350
- MA11** ×2 5103-12クレセントリング
Crescent ring Halbmond-Ring Anneau de retenu en C 9808019
- MA12** ×1 2×9mmシャフト
Shaft Achse Axe 9808017
- MA13** ×1 センターシャフト
Center shaft Zentralwelle Axe central 51214
- MA14** ×1 4×2.8mmスペーサー
Spacer Distanzring Entretoise 9808018
- MA15** ×2 ステアリングポスト
Steering post Lagerzapfen der Lenkung Colonnnette de direction 9808016
- MA16** ×2 デフスプリング
Diff spring Differentialfeder Ressort de diff 9949299

- MA17** ×16 3mmスチールボール
Ball Kugel Bille
- MA18** ×4 1510ベアリング
Ball bearing Kugellager Roulement à billes 53126
- MA19** ×4 850ベアリング
Ball bearing Kugellager Roulement à billes 53030
- MA20** ×2 840ベアリング
Ball bearing Kugellager Roulement à billes 9805672
- MA21** ×2 620スラストベアリング
Ball thrust bearing Druckkugellager Butée à billes 9949300

- MA23** ×4 50880
デフプレート
Diff plate Differentialplatte Plaque de diff
- MA24** ×1 3455870
スパーギヤホルダー
Spur gear holder Stirnrad-Halter Support de pignon intermédiaire
- MA25** ×2 16Tプーリー
Pulley Rolle Poulie 51213

- 六角棒レンチ (1.5mm) ×1
Hex wrench (1.5mm) 50038
Imbusschlüssel (1.5mm)
Clé Allen (1.5mm)











- ボールデフグリス・×1
Ball Diff Grease 53042
Fett für Kugeldifferential
Graisse pour différentiel à billes





















- アンチウェアグリス・×1
Anti-wear grease 53439
Verschleiß minderndes Fett
Graisse anti-usure







B 6~19

9400618

-  **MA1** ×7
9805853
3×8mm丸ビス
Screw
Schraube
Vis
-  **MB1** ×6
9805977
3×12mm皿ビス
Screw
Schraube
Vis
-  **MA3** ×6
9804200
3×10mm皿ビス
Screw
Schraube
Vis
-  **MA4** ×8
9805696
3×8mm皿ビス
Screw
Schraube
Vis
-  **MB2** ×2
9805840
3×9.5mm段付ビス
Step screw
Paßschraube
Vis décalotée
-  **MA8** ×4
9805684
3×12mmホロービス
Screw
Schraube
Vis
-  **MB3** ×8
9804194
3×10mmホロービス
Screw
Schraube
Vis
-  **MB4** ×1
9808011
3×8mmホロービス
Screw
Schraube
Vis
-  **MB5** ×4
50576
3×3mmイモネジ
Grub screw
Madenschraube
Vis pointeau
-  **MB6** ×2
50380
4mmEリング
E-Ring
Circlip









-  **MB7** ×2
53969
5×8mmビローボール
Ball connector
Kugelkopf
Connecteur à rotule
-  **MB8** ×16
9804205
5mmビローボール
Ball connector
Kugelkopf
Connecteur à rotule
-  **MB9** ×5
9808012
5mmビローボールナット (短)
Ball connector nut (short)
Kugelfopf-Mutter (kurz)
Ecrou-connecteur à rotule (court)
-  **MB10** ×2
9808126
5×9.5mmロッカーナット
Rocker nut
Schwinghebelzapfen
Ecrou de basculeur
-  **MB11** ×2
51100
4.6×4.7mmフランジパイプ
Flanged tube
Kragenrohr
Tube à flasque
-  **MB12** ×4
9808021
4.5×3.5mmフランジパイプ
Flanged tube
Kragenrohr
Tube à flasque
-  **MB13** ×1
53539
5.5×1.5mmスペーサー
Spacer
Distanzring
Entretoise
-  **MB14** ×2
53539
5.5×1mmスペーサー
Spacer
Distanzring
Entretoise
-  **MB15** ×2
53539
5.5×0.5mmスペーサー
Spacer
Distanzring
Entretoise
-  **MB16** ×2
9805645
3×0.7mmスペーサー
Spacer
Distanzring
Entretoise









-  **MB17** ×4
51090
950ペアリング
Ball bearing
Kugellager
Roulement à billes
-  **MB18** ×8
9805185
850メタル
Metal bearing
Metall-Lager
Palier en métal
-  **MB19** ×16
50875
5mmアジャスター
Adjuster
Einstellstück
Chape à rotule
-  **MB20** ×4
9808010
3×49.7mmシャフト
Shaft
Achse
Axe
-  **MB21** ×2
53825
2.6×25mmシャフト
Shaft
Achse
Axe
-  **MB22** ×2
53825
2.6×22mmシャフト
Shaft
Achse
Axe
-  **MB23** ×4
9805800
3×32mmターンバックルシャフト
Turn-buckle shaft
Spann-Achse
Biellette à pas inversés
-  **MB24** ×4
9804236
3×28mmターンバックルシャフト
Turn-buckle shaft
Spann-Achse
Biellette à pas inversés
-  板レンチ・×1
Wrench 4305026
Mutternschlüssel
Clé







- ★オプション装着用金具部品
★Metal attachments for option parts
-  4mmアジャスター・×4
Adjuster 51111
Einstellstück
Chape à rotule
-  **MB25** ×4
53577
ウレタンブッシュ (赤)
Urethane bushing (red)
Urethan-Buchse (rot)
Bague polyuréthane (rouge)
-  **MB26** ×4
9808127
ホイールアクスル
Wheel axle
Rad-Achse
Axe de roue
-  **MB27** ×4
50939
ドライブシャフト
Drive shaft
Antriebswelle
Arbre d'entraînement
-  六角棒レンチ (2mm)・×1
Hex wrench (2mm) 2990027
Imbusschlüssel (2mm)
Clé Allen (2mm)
-  十字レンチ・×1
Box wrench 50038
Steckschlüssel
Clé à tube







C 20~33

9400627

-  **MC1** ×1
9805898
3×12mm丸ビス
Screw
Schraube
Vis
-  **MC2** ×8
9804159
3×10mm丸ビス
Screw
Schraube
Vis
-  **MA1** ×4
9805853
3×8mm丸ビス
Screw
Schraube
Vis
-  **MC3** ×2
9808013
3×6mmキャップスクリュー
Cap screw
Zylinderkopfschraube
Vis à tête cylindrique
-  **MC4** ×1
9808014
3×15mmフラットビス
Screw
Schraube
Vis
-  **MC5** ×1
50577
3×10mmタッピングビス
Tapping screw
Schneidschraube
Vis taraudeuse
-  **MA3** ×3
9804200
3×10mm皿ビス
Screw
Schraube
Vis
-  **MA4** ×1
9805696
3×8mm皿ビス
Screw
Schraube
Vis

-  **MC6** ×1
50575
2.6×10mmタッピングビス
Tapping screw
Schneidschraube
Vis taraudeuse
-  **MB5** ×1
50576
3×3mmイモネジ
Grub screw
Madenschraube
Vis pointeau
-  **MC7** ×3
50586
3mmワッシャー
Washer
Beilagscheibe
Rondelle
-  **MC8** ×4
9805557
4mmフランジロックナット
Flange lock nut
Sicherungsmutter
Ecrou nylstop à flasque
-  **MC9** ×1
9805991
3mmロックナット
Lock nut
Sicherungsmutter
Ecrou nylstop
-  **MC10** ×8
50588
2mmEリング
E-Ring
Circlip
-  **MB16** ×2
9805645
3×0.7mmスペーサー
Spacer
Distanzring
Entretoise
-  **MB8** ×5
9804205
5mmビローボール
Ball connector
Kugelkopf
Connecteur à rotule
-  **MB17** ×4
51090
950ペアリング
Ball bearing
Kugellager
Roulement à billes

-  **MB19** ×2
50875
5mmアジャスター
Adjuster
Einstellstück
Chape à rotule
-  **MC11** ×4
50594
2×10mmシャフト
Shaft
Achse
Axe
-  **MB23** ×1
9805800
3×32mmターンバックルシャフト
Turn-buckle shaft
Spann-Achse
Biellette à pas inversés
-  **MC12** ×1
50357
22Tビニオンギヤ
22T Pinion gear
22Z Motorizel
Pignon moteur 22 dents
-  **MC13** ×2
9805886
マウントネジ
Mount screw
Befestigungsschraube
Vis de montage
-  **MC14** ×4
9805548
ピストンロッド
Piston rod
Kolbenstange
Axe de piston
-  ダンパーオイル・×1
Damper oil 53443
Dämpfer-Öl
Huile pour amortisseurs

-  **MC15** ×4
9805699
コイルスプリング
Coil spring
Spiralfeder
Ressort hélicoïdal
-  **MC16** ×8
50597
3mmOリング (赤)
O-ring (red)
O-Ring (rot)
Joint torique (rouge)
-  **MC17** ×4
50600
オイルシール
Oil seal
Ölabdichtung
Joint d'étanchéité
-  **MC18** ×1
アンテナキャップ
Antenna cap
Antennenkappe
Capuchon d'antenne
-  **MC19** ×2
50197
スナップピン (大)
Snap pin (large)
Federstift (groß)
Epingle métallique (grande)
-  **MC20** ×8
9805702
6mmスナップピン
Snap pin
Federstift
Epingle métallique

- ★オプション装着用金具部品
★Metal attachments for option parts
-  3×8mm丸ビス・×4
Screw 9805853
Schraube
Vis

-  六角棒レンチ (2.5mmL)・×1
Hex wrench (2.5mmL)
Imbusschlüssel (2.5mmL)
Clé Allen (2.5mmL)
2990050

-  ナイロンバンド (小)・×2
Nylon band (small) 50595
Nylonband (klein)
Collier nylon (petite)

-  両面テープ (20×120mm)・×1
Double-sided tape 50171
Doppelklebeband
Adhésif double face

AFTER MARKET SERVICE CARD

When purchasing Tamiya replacement parts, please take or send this form to your local Tamiya dealer so that the parts required can be correctly identified and supplied. Please note that specifications, availability and price are subject to change without notice.

PARTS CODE

9335440	Chassis
51208	TA05 A Parts (Bulkhead) (A1-A14, 2 pcs.)
51242	TA05 B Parts (Bumper) (B1-B7)
51296	TA05-IFS C Parts (C1)
51297	TA05-IFS D Parts (D1 & D2, 2 pcs.)
51298	TA05-IFS E Parts (E1 & E2)
51293	TA05-IFS F Parts (F1 & F2)
0115355	K Parts (K1-K10)
51209	TA05 M Parts (Damper Stay) (M1-M5)
51294	TA05-IFS N Parts (N1-N6)
51079	DF-02 Q Parts (Servo Horn) (Q1-Q5)
9225056 *1	Q Parts (Damper Parts) (Q1-Q3, 2 pcs.)
9115157	S Parts (S1-S3)
50598	*1 CVA Mini Shock Unit II V Parts (V1-V11, 2 pcs.)
5450044	Motor Mount
51210	*1 TA05 Drive Belt (1 pc.)
9400289	Metal Parts Bag A
9400618	Metal Parts Bag B
9400627	Metal Parts Bag C
9805853	3x8mm Screw (MA1 x5)
9804202	3x23mm Countersunk Head Screw (MA2 x2)
9804200	3x10mm Countersunk Head Screw (MA3 x10)
9805696	3x8mm Countersunk Head Screw (MA4 x4)
51211	3x5mm Flat Screw (MA5 x5)
9804220	2.6x8mm Screw (MA6 x10)
9949350	2x25mm Cap Screw & 2mm Lock Nut (MA7 & MA10, 2 pcs. each)
9805684	3x12mm Screw (MA8 x2)
9805777	3x2.5mm Grub Screw (MA9 x10)
9808019	5103-12 Crescent Ring (MA11 x5)
9808017	2x9mm Shaft (MA12 x2)
51214	TA05 Center Shaft (MA13)
9808018	4x2.8mm Spacer (MA14 x2)
9808016	Steering Post (MA15 x2)

KUNDENNACHBETREUUNGS-KARTE

Wenn Sie TAMIYA-Ersatzteile kaufen möchten, nehmen Sie bitte zur Unterstützung dieses Formular mit zu Ihrem örtlichen Fachhändler. Bezüglich der Angaben, der Lagerhaltung der Artikel und der Preise sind Änderungen vorbehalten.

9949299	Ball Diff. Spring (MA16 x2)
53126	1510 Sealed Ball Bearing Set (MA18 x2)
53030	850 Sealed Ball Bearing Set (MA19 x4)
9805672	840 Ball Bearing (MA20 x2)
9949300	620 Ball Thrust Bearing (MA21 x2)
51212	*1 TA05 Ball Diff. Pulley (36T) (MA22 x1)
50880	*1 TA04 Ball Diff. Plate Set (MA23 x2)
3455870	Spur Gear Holder (MA24)
51213	TA05 Center Pulley (16T) (MA25 x2)
51215	TA05 Spur Gear (70T) (MA26)
9805977	3x12mm Countersunk Head Screw (MB1 x5)
9805840	3x9.5mm Step Screw (MB2 x2)
9804194	3x10mm Screw (MB3 x2)
9808011	3x8mm Screw (MB4 x2)
50576	3mm Grub Screw (MB5 x10)
50038	Tool Set (Box Wrench, 1.5mm Hex Wrench, MB5 x4) E-ring Set (MB6 x7, MC10 x12...etc.)
53080	5x8mm Hard Hex Head Ball Connector (MB7 x5)
53969	5mm Ball Connector (MB8 x4)
9804205	5mm Ball Connector Nut (Short, MB9 x5)
9808012	5x9.5mm Rocker Nut (MB10 x2)
51100	TB Evolution IV 4.6x4.7mm Flanged Tube (MB11 x2)
9808021	4.5x3.5mm Flanged Tube (MB12 x2)
53539	5.5mm Aluminum Spacer Set (MB13-MB15, 4 pcs. each)
9805645	3x0.7mm Spacer (MB16 x10)
51090	950 Ball Bearing (MB17 x4)
9805185	850 Metal Bearing (MB18 x2)
50875	5mm Ball Connector (MB19 x8)
9808010	3x49.7mm Shaft (MB20 x4)
53825	TB Evolution IV 2.6mm Stainless Sus. Shaft Set (MB21 & MB22, 2 pcs. each)
9805800 *1	3x32mm Turnbuckle Shaft (MB23 x2)
9804236 *1	3x28mm Turnbuckle Shaft (MB24 x2)

SERVICE APRES-VENTE

LISTE DE PIECES DETACHEES
Afin de vous permettre de vous procurer des pièces de rechange Tamiya, amenez cette liste à votre point de vente Tamiya qui ne manquera pas de vous renseigner. Veuillez noter que les caractéristiques, disponibilité et prix peuvent changer sans avis préalable.

53577	TRF Damper Urethane Bushing (MB25 x10)
9808127 *1	Wheel Axle (MB26 x2)
50939	*1 F201 Drive Shaft (MB27 x2)
9805898	3x12mm Screw (MC1 x10)
9804159	3x10mm Screw (MC2 x10)
9808013	3x6mm Flat Screw (MC3 x2)
9808014	3x15mm Cap Screw (MC4 x2)
50577	3x10mm Tapping Screw (MC5 x10)
50575	2.6x10mm Tapping Screw (MC6 x5)
50586	3mm Washer (MC7 x15)
9805557	4mm Flange Lock Nut (MC8 x4)
9805991	3mm Lock Nut (MC9 x4)
50588	2mm E-ring (MC10 x15)
50594	2x10mm Shaft (MC11 x10)
50357	22T, 23T AV Pinion Gear Set (MC12...etc.)
9805886	Mount Screw (MC13 x2)
9805548 *1	Piston Rod (MC14 x2)
9805699 *1	Coil Spring (MC15 x2)
50597	Damper O-ring (Red, MC16 x10)
50600	CVA Mini Shock Unit II Oil Seal (MC17 x6)
50197	Snap Pin Set (MC19 x10, Small x5)
9805702	6mm Snap Pin (MC20 x10)
51111	4mm Adjuster (for 3mm Screws) (8 pcs.)
2990027	Hex Wrench (2mm)
2990050	Hex Wrench (2.5mmL)
4305026	Wrench
53042	Ball Diff. Grease
53439	Anti-Wear Grease
50171	Heat Resistant Double-Sided Tape
50595	Nylon Band w/Metal Hook (10 pcs.)
53689	540-J Motor
6095010	Antenna Pipe (30cm) (Black)
1420241	TA05-IFS Sticker
1050632	Instructions (for Chassis)
*1	Requires 2 sets for one car.

TAMIYA SPARE PARTS & HOP-UP OPTIONS

Tamiya offers Spare Parts & Hop-Up Options for improved performance at the track. Visit your local Tamiya dealer for assistance. Please note that specifications, availability and price are subject to change without notice.

53833	TA05 Front One-Way Unit
53841	TA05 Center One-Way Set
53843	TA05 Aluminum Drive Belt
53848	TA05 Aluminum Racing Steering Set

TAMIYA ERSATZTEILE & HOP-UP-TEILE

Für bessere Fahrleistung auf der Piste bieten wir TAMIYA Ersatzteile und Hop-Up-Teile an. Besuchen Sie Ihren örtlichen Fachhändler, er wird Ihnen helfen. Bezüglich der Angaben, der Lagerhaltung der Artikel und der Preise sind Änderungen vorbehalten.

53849	TA05 High Precision Diff. Joint
53877	TA05 Front Direct Coupling
53893	TA05 Lightweight Carbon Lower Deck
53894	TA05 Carbon Reinforced A Parts (Bulkhead)
53895	TA05 Carbon Reinforced K Parts (Stiffener)

PIECES DETACHEES ET OPTIONNELLES

Tamiya propose des pièces détachées et optionnelles pour améliorer les performances sur la piste. Rendez-vous chez votre détaillant habituel pour tous renseignements. Veuillez noter que les caractéristiques, disponibilités et prix peuvent changer sans avis préalable.

53897	TA05 Aramid Drive Belt (Blue)
53991	TA05-IFS Carbon Reinforced N Parts
53992	TA05-IFS Aluminum Rocker Nut
53993	TA05-IFS Aluminum Rocker Arm Set
53994	TA05-IFS Carbon Damper Stay (Rear)

部品請求について

For Japanese use only!

★部品をなくしたり、こわした方は、このステッカーが貼られたカスタマーサービス取次店でご注文いただけます。また、当社カスタマーサービスに直接ご注文する場合は、右記の方法でご注文することができます。詳しくは当社カスタマーサービスまでお問い合わせください。



①《郵便振替のご利用法》

郵便局の払込用紙の通信欄に下のカードを参考にITEM番号、スケール、製品名、部品名、部品コード、数量を必ずご記入ください。振込住所欄にはお電話番号もお書きいただき、口座番号-00810-9-1118、加入者名(株)タミヤでお振込ください。

②《代金引換のご利用法》

代金引換に加えて代引き手数料(315円)をご負担いただければ、電話またはホームページより代金引換によるご注文をお受けいたします。

③《タミヤカードのご利用法》

タミヤカードをご利用の場合、代金はご指定金融機関の口座引き落としとなります。ご注文は電話またはホームページよりお受けいたします。

《住所》 〒422-8610 静岡県駿河区恩田原3-7
株式会社タミヤ カスタマーサービス係
《お問い合わせ電話番号》 静岡 054-283-0003
東京 03-3899-3765 (静岡へ自動転送)
営業時間/平日▶8:00~20:00 土、日、祝日▶8:00~17:00
《カスタマーサービスアドレス》
http://tamiya.com/japan/customer/cs_top.htm



電動 RC 4WDレーシングカー TA05-IFS シャーシ

★価格は予告なく変更となる場合があります。

部品名	価格	部品コード
シャーシ	1,200円	9335440
Kパーツ	700円	0115355
Qパーツ (ダンパー部品・2枚)	600円	9225056
Sパーツ	480円	9115157
モーターマウント	600円	5405044
袋詰A	3,300円	9400289
スパーギヤホルダー	530円	3455870
ステアリングポスト (2個)	300円	9808016
5103-12クレセントリング (5個)	200円	9808019
840ベアリング (2個)	800円	9805672
2.9mmシャフト (2本)	210円	9808017
3x12mmホロービス (2本)	150円	9805684
3x2.5mm丸ビス (10個)	300円	9805777
3x8mm丸ビス (5本)	200円	9805853
2.6x8mm丸ビス (10本)	220円	9804220
3x23mm丸ビス (2本)	180円	9804202
3x10mm丸ビス (10本)	200円	9804200
3x8mm丸ビス (4本)	180円	9805696
4x2.8mmスレーサー (2個)	210円	9808018

袋詰B	3,600円	9400618
ホイールアクスル (2個)	450円	9808127
850x2mm (2個)	120円	9805185
3x49.7mmシャフト (4本)	280円	9808010
3x32mmターナックルシャフト (2本)	220円	9805800
3x28mmターナックルシャフト (4本)	280円	9804236
3x10mmホロービス (2本)	150円	9804194
3x8mmホロービス (2本)	200円	9808011
3x9.5mm段付ビス (2本)	210円	9805840
3x12mm丸ビス (5本)	190円	9805977
5x9.5mmロックナット (2個)	250円	9808126
4.5x3.5mmフランジパイプ (2個)	220円	9808021
3x0.7mmスレーサー (10個)	280円	9805645
5mmピローボール (4個)	250円	9804205
5mmピローボールナット (短・5個)	280円	9808012
板レンチ	120円	4305026
六角棒レンチ (2mm)	200円	2990027
袋詰C	2,000円	9400627
コイルスプリング (2本)	240円	9805699
ピストンロッド (2本)	150円	9805548
マウントネジ (2本)	230円	9805886
3x15mmフラットビス (2本)	210円	9808014
3x12mm丸ビス (10本)	210円	9805898
3x10mm丸ビス (10本)	220円	9804159
3x6mmキャップスクリュー (2本)	200円	9808013
6mmスナップピン (10個)	250円	9805702
4mmフランジロックナット (4個)	180円	9805557
3mmロックナット (4個)	230円	9805991
六角棒レンチ (2.5mmL)	230円	2990050
アンテナパイプ (黒・30cm)	270円	6095010
TA05-IFSシャーシロゴステッカー	280円	1420241
シャーシ説明図	600円	1050632

この他にも修理や整備のためのRCスペアパーツが発売されています。お近くの模型店店頭、または当社カスタマーサービスでお買い求めください。

部品名	価格	送料	部品コード
モーター	1,200円	240円	OP.689
Aパーツ (2枚)	800円	240円	SP.1208
Bパーツ	700円	200円	SP.1242
Cパーツ	300円	140円	SP.1296
Dパーツ (2枚)	500円	200円	SP.1297
Eパーツ	300円	140円	SP.1298

Fパーツ	400円	140円	SP.1293
Mパーツ	300円	140円	SP.1209
Nパーツ	600円	200円	SP.1294
Qパーツ (サーボセイバー部品)	300円	140円	SP.1079
Vパーツ (2枚)	500円	140円	SP.598
ドライブベルト (1本)	500円	120円	SP.1210
十字レンチ、1.5mm六角棒レンチ、3mmイモネジ (4個)	200円	120円	SP.38
耐熱両面テープ	300円	120円	SP.171
スナップピン大 (10個)、小 (5個)	200円	90円	SP.197
22T, 23Tピニオンギヤ	350円	120円	SP.357
4mmEリング (7個)、2mmEリング (12個)	100円	90円	SP.380
2.6x10mmタッピングビス (5本)	100円	80円	SP.575
3mmイモネジ (10個)	200円	80円	SP.576
3x10mmタッピングビス (10本)	100円	80円	SP.577
3mmワッシャー (15枚)	100円	80円	SP.586
2mmEリング (15個)	100円	80円	SP.588
2x10mmステンレスシャフト (10本)	150円	80円	SP.594
ナイロンバンド (10本)	150円	80円	SP.595
3mmOリング (赤・10個)	150円	80円	SP.597
オイルシール (6個)	200円	80円	SP.600
5mmアジャスター (8個)	200円	90円	SP.875
デフプレート (2枚)	250円	80円	SP.880
ドライブシャフト (2本)	550円	90円	SP.939
950ベアリング (4個)	700円	90円	SP.1090
4.6x4.7mmフランジパイプ (2個)	200円	90円	SP.1100
4mmアジャスター (8個)	200円	120円	SP.1111
3x5mmフラットビス (5本)	100円	90円	SP.1211
36Tボールデフアブソーバー (1個)	300円	120円	SP.1212
16Tブリー (2個)	300円	120円	SP.1213
センターシャフト	250円	90円	SP.1214
70Tスパーギヤ	250円	120円	SP.1215
850ラバーシールベアリング (4個)	1,600円	120円	OP.30
ボールデフブリー	400円	140円	OP.42
1510ラバーシールベアリング (2個)	1,200円	120円	OP.126
アンチウェアアグリス	500円	120円	OP.439
スレーサー	600円	90円	OP.539
(3x0.5mm, 1mm, 1.5mm, 2mm, 2.5mm, 3mm各4個)			
ウレタンブッシュ (赤・10個)	200円	90円	OP.577
2.6x22mm, 25mmシャフト (各2本)	450円	90円	OP.825
5x8mmピローボール (5個)	700円	90円	OP.969
2x25mmキャップスクリュー、2mmロックナット (各2個)	200円	90円	AO.5014
デフスプリング (2本)	180円	90円	AO.5015
620スラストベアリング (2個)	650円	90円	AO.5016