

PARTS

A PARTS ×1
0004432

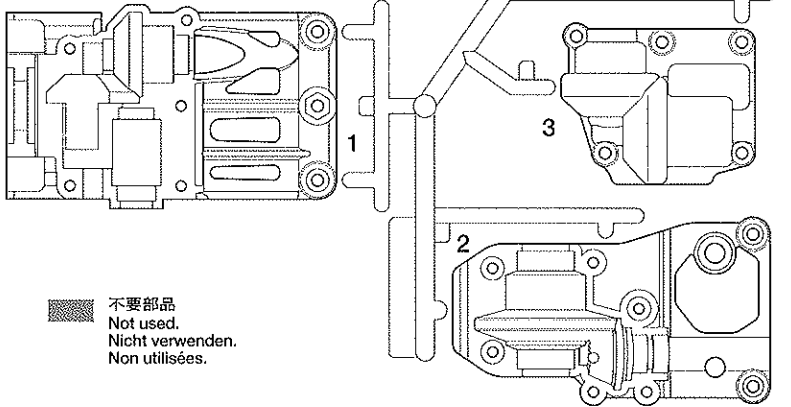

不要部品
Not used.
Nicht verwenden.
Non utilisées.

B PARTS ×1
51249

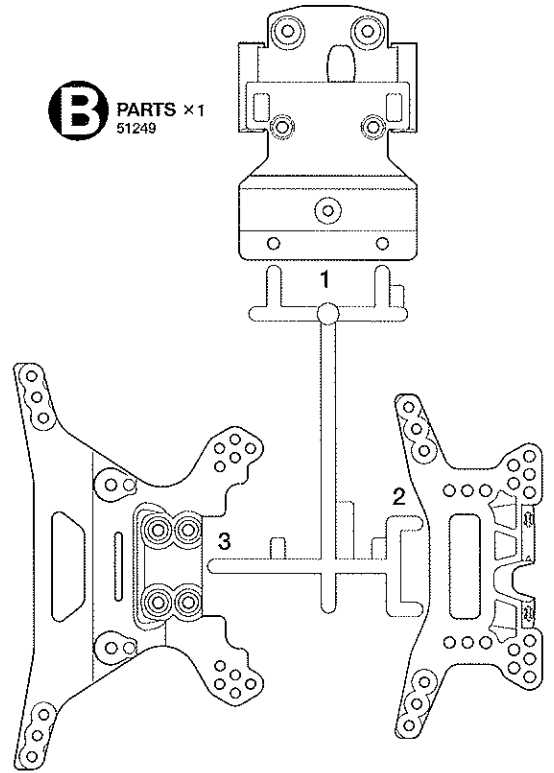

C PARTS ×1
51250

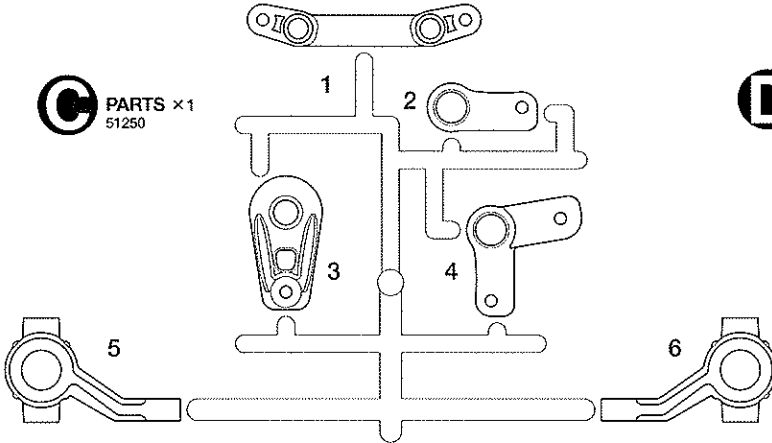

D PARTS ×2
51251

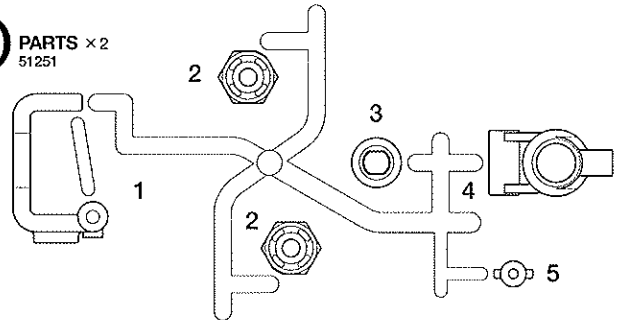

M PARTS ×1
0115365

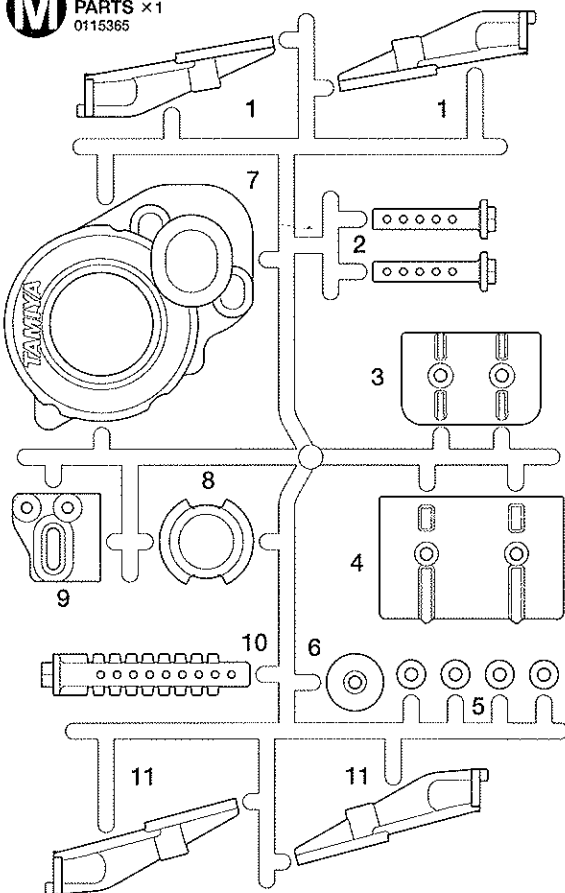

E PARTS ×2
51252

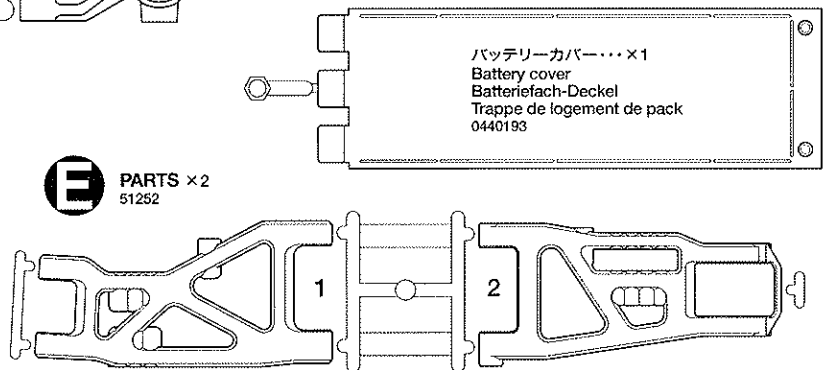

V PARTS ×2
50598

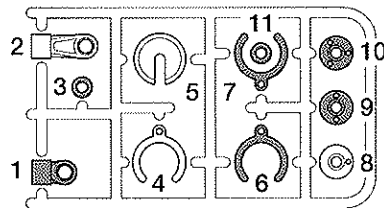

W PARTS ×2
50599

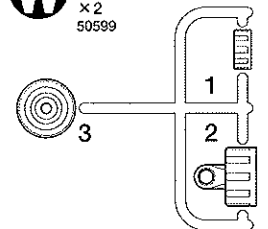

X PARTS ×2
50950

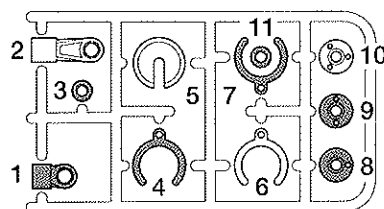

Y PARTS ×2
0225073

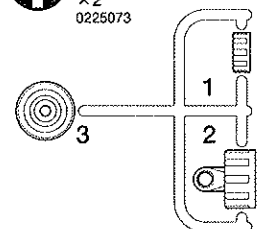

PARTS

★製品改良のためキットは予告なく、仕様を変更することがあります。
 ★Specifications are subject to change without notice.
 ★Technische Daten können im Zuge ohne Ankündigung verändert werden.
 ★Caractéristiques pouvant être modifiées sans information préalable.

モーター.....×1 ステッカー.....×1
 Motor 7435035 Sticker 9495487
 Moteur Aufkleber
 Autocollant

シャーシ.....×1 ボディ.....×1 ウイング.....×1 フロントタイヤ(インナーフォーム付) ..×2 リヤタイヤ(インナーフォーム付) ..×2 アンテナパイプ.....×1
 Chassis 9335449 Body 0555108 Wing 0555108 Front tire 51240 Rear tire 51241 Antenna pipe 6095010
 Chassis Karosserie Spoiler Vorderer Reifen Hinterer Reifen Antennenrohr
 Carrosserie Aileron Pneu avant Pneu arrière Gaine d'antenne

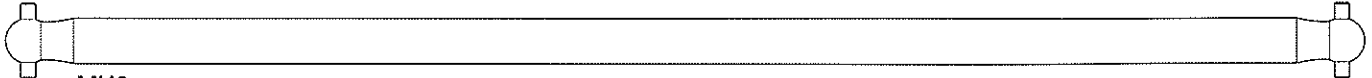

MH6 プロペラシャフト / Propeller shaft
 ×1 Antriebswelle / Cardan 3485153

MH ベベルギヤ袋詰
 51247 Bevel gear bag
 Kegelradgetriebe-Beutel
 Sachet de pignons
 coniques

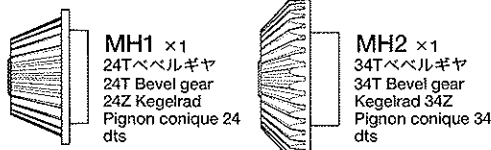

MH1 ×1
 24Tベベルギヤ
 24T Bevel gear
 24Z Kegelrad
 Pignon conique 24
 dts

MH2 ×1
 34Tベベルギヤ
 34T Bevel gear
 Kegelrad 34Z
 Pignon conique 34
 dts

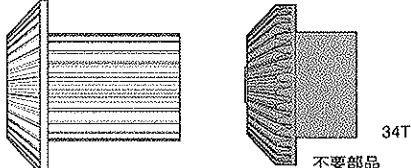

MH4 ベベルデフギヤ
 ×1 Bevel diff. gear
 Kegeldifferential-Getriebe
 Pignon conique de différentiel

MH3 22T-34Tベベルギヤ
 ×1 22T - 34T Bevel gear
 Kegelrad 22Z - 34Z
 Pignon conique 22 dts - 34 dts

不要部品
 Not used.
 Nicht verwenden.
 Non utilisées.

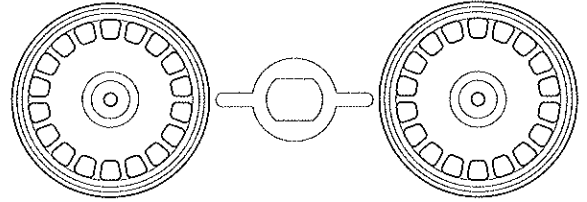

フロントホイール.....×1 リヤホイール.....×1
 Front wheel Rear wheel
 Vorderrad Hinterrad
 Roue avant Roue arrière 0440209 0440210

P PARTS
 ×1
 0115065

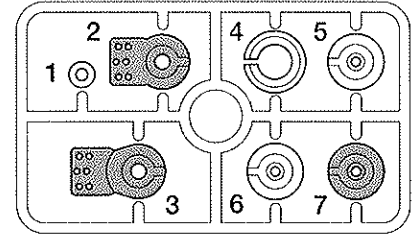

MK ギヤ部品袋詰
 9400411 Gear parts bag
 Getriebeteile-Beutel
 Sachet de pignons

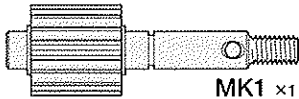

MK1 ×1

ボールデフグリス.....×1
 Main shaft Ball Diff Grease 53042
 Hauptwelle Fett für Kugeldifferential
 Axe principal Graisse pour différentiel à billes
 3485151

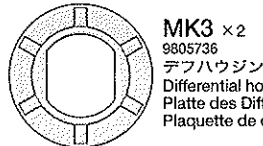

MK3 ×2
 9805736

デフハウジングプレート
 Differential housing plate
 Platte des Differentialgehäuses
 Plaquette de carter de différentiel

MK4 ×4
 53588

10×0.1mmシム
 Shim
 Scheibe
 Cale

MK5 ×6
 53587

5×0.1mmシム
 Shim
 Scheibe
 Cale

MK6 ×4
 50880

デフプレート
 Diff plate
 Differentialplatte
 Plaquette de diff



MK2 ×2
 3485152

ベベルシャフト
 Bevel shaft
 Kegelradachse
 Axe de pignon conique

3mmスチールボール
 Steel ball
 Stahlkugel
 Bille en acier
MK7 ×20

MK8 ×1 3505054
 26Tピニオンギヤ
 26T Pinion gear
 26Z Motormittel
 Pignon moteur 26 dents

MK9 ×2 49299
 デフスプリング
 Diff spring
 Differentialfeder
 Ressort de diff

MK10 ×6 9805922
 デフスポンジ
 Diff sponge
 Diff.-Schwamm
 Eponge de différentiel

MG スパーギヤ袋詰
 51248 Spur gear bag
 Stirnradgetriebe-Beutel
 Sachet de couronnes

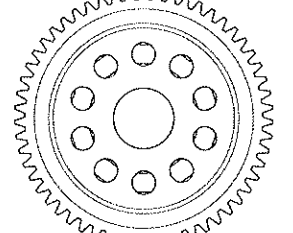

MG1 55Tデフギヤ
 ×1 Differential gear
 Differentialgetriebe
 Différentiel

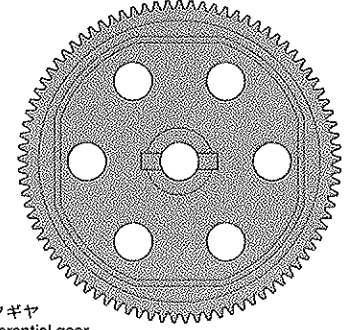

85T 不要部品
 Not used.
 Nicht verwenden.
 Non utilisées.

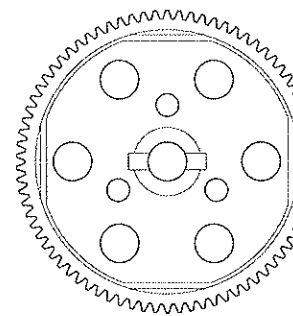

MG2 ×1
 78Tスパーギヤ
 Spur gear
 Stirnradgetriebe
 Couronne
 intermédiaire

不要部品
 Not used.
 Nicht verwenden.
 Non utilisées.

MT 工具袋詰
 9400412 Tool bag
 Werkzeug-Beutel
 Sachet d'outillage

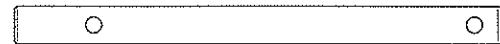

MT1 ×1 3455951

バッテリーストップパービン
 Battery stopper pin
 Batterie-Haltestift
 Epingle de blocage du
 pack

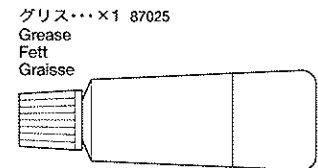

グリス.....×1 87025
 Grease
 Fett
 Graisse

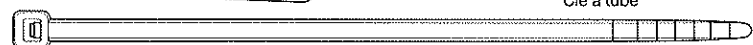

ナイロンバンド.....×4
 Nylon band 50595
 Nylonband
 Collier en nylon



MT2 5mmアジャスター
 ×14 50875
 Adjuster
 Einstellstück
 Chape à rotule

MT4 ×1 3×117mm両ネジシャフト
 Threaded shaft
 Gewindestange
 5305082 Tige fileté

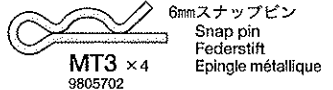

MT3 ×4 9805702
 6mmスナップピン
 Snap pin
 Federstift
 Epingle métallique

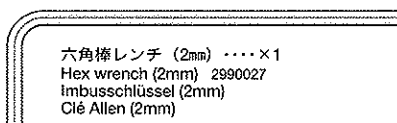

六角棒レンチ (2mm)×1
 Hex wrench (2mm) 2990027
 Imbusschlüssel (2mm)
 Clé Allen (2mm)

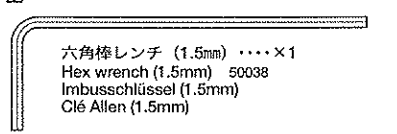

六角棒レンチ (1.5mm)×1
 Hex wrench (1.5mm) 50038
 Imbusschlüssel (1.5mm)
 Clé Allen (1.5mm)

モータープレート.....×1
 Motor plate 4305125
 Motor-Platte
 Plaquette-moteur

両面テープ.....×1
 Double-sided tape 50171
 Doppelklebeband
 Adhésif double face

ギヤボックスプレート.....×1
 Gearbox plate 3455945
 Platte des Getriebegehäuses
 Plaquette de carter

MF ダンパー袋詰
Dumper parts bag
Dämpferteile-Beutel
Sachet de pièces d'amortisseurs

MF1 ×2 50601 ピストンロッド (短)
Piston rod (short)
Kolbenstange (kurz)
Axe de piston (court)

MF2 ×2 9805917 ピストンロッド (長)
Piston rod (long)
Kolbenstange (lang)
Axe de piston (long)

MF3 ×8 50597 3mm Oリング (赤)
O-ring (red)
O-Ring (rot)
Joint torique (rouge)

MF4 ×2 50600 オイルシール (緑)
Oil seal (green)
Ölabdichtung (grün)
Joint d'étanchéité (vert)

MF5 ×2 9805486 オイルシール (赤)
Oil seal (red)
Ölabdichtung (rot)
Joint d'étanchéité (rouge)

MF6 ×2 9805947 フロントスプリング
Front coil spring
Vordere Feder
Ressort hélicoïdal avant

MF7 ×2 9805948 リヤスプリング
Rear coil spring
Hintere Feder
Ressort hélicoïdal arrière

ダンパーオイル...×1
Damper oil 7795001
Dämpfer-Öl
Huile pour amortisseurs

MJ ジョイントカップ袋詰
Joint cup bag
Gelenkhülsen-Beutel
Sachet de noix de cardans

MJ1 ×1 9808059 Fデフジョイント (L)
Diff joint (front - left)
Differential-Gelenk (vorder - links)
Accouplement de différentiel (vorder - links)

MJ2 ×1 9808059 Fデフジョイント (R)
Diff joint (front - right)
Differential-Gelenk (vorder - rechts)
Accouplement de différentiel (vorder - rechts)

MJ3 ×1 9808060 Rデフジョイント (R)
Diff joint (Rear - right)
Differential-Gelenk (Hinten - rechts)
Accouplement de différentiel (Arrière - droit)

MJ4 ×1 9808060 Rデフジョイント (L)
Diff joint (Rear - left)
Differential-Gelenk (Hinten - links)
Accouplement de différentiel (Arrière - gauche)

MJ5 ×4 50823 ホイールアクスル
Wheel axle
Rad-Achse
Axe de roue

MJ6 ×4 9805551 ドライブシャフト / Drive shaft
Achswelle / Arbre d'entraînement

MS シャフト袋詰
Shaft bag
Achsen-Beutel
Sachet d'axes

MS1 ×2 ステアリングポスト
Steering post
Lenkpfosten
Colonne de direction

MS2 ×2 9808061 3×46mm両ネジシャフト
Threaded shaft
Gewindestange
Tige filetée

MS3 ×4 5310002 3×50mm両ネジシャフト
Threaded shaft
Gewindestange
Tige filetée

MS4 ×2 9808063 3×31mmシャフト
Shaft
Achse
Axe

MS5 ×2 9808062 3×28mmシャフト
Shaft
Achse
Axe

MS6 ×4 3485043 3×48.5mmシャフト
Shaft
Achse
Axe

MS7 ×1 5×40mmパイプ
Pipe
Rohr
Tube

MR ベアリング袋詰
Bearing bag
Kugellager-Beutel
Sachet de roulements à billes

MR1 ×4 53126 1510ベアリング
Ball bearing
Kugellager
Roulement à billes

MR2 ×8 53008 1150ベアリング
Ball bearing
Kugellager
Roulement à billes

MR3 ×4 51239 1050ベアリング
Ball bearing
Kugellager
Roulement à billes

MR4 ×3 51090 950ベアリング
Ball bearing
Kugellager
Roulement à billes

MR5 ×2 49300 620スラストベアリング
Ball thrust bearing
Druckkugellager
Butée à billes

MR6 ×4 53030 850ベアリング
Ball bearing
Kugellager
Roulement à billes

MR7 ×1 7791008 830ベアリング
Ball bearing
Kugellager
Roulement à billes

MR8 ×1 9804243 630ベアリング
Ball bearing
Kugellager
Roulement à billes

MR9 ×4 9805185 850メタル
Metal bearing
Metall-Lager
Palier en métal

MA ビス袋詰A
Screw bag A
Schraubenbeutel A
Sachet de vis A

MA1 ×4 9805636 3×6mm丸ビス
Screw
Schraube
Vis

MA2 ×15 9804159 3×10mm丸ビス
Screw
Schraube
Vis

MA3 ×5 9804200 3×10mm皿ビス
Screw
Schraube
Vis

MA4 ×2 9805977 3×12mm皿ビス
Screw
Schraube
Vis

MA5 ×1 50575 2.6×10mmタッピングビス
Tapping screw
Schneidschraube
Vis taraudeuse

MA6 ×1 2.6×10mmバインドビス
Screw
Schraube
Vis

MA7 ×2 49350 2×25mmキャップスクリュー
Cap screw
Zylinderkopfschraube
Vis à tête cylindrique

MC ビス袋詰C
Screw bag C
Schraubenbeutel C
Sachet de vis C

MC1 ×11 9805629 3×12mmタッピングビス
Tapping screw
Schneidschraube
Vis taraudeuse

MC2 ×4 3×12mm皿タッピングビス
Tapping screw
Schneidschraube
Vis taraudeuse

MC3 ×5 50576 3mmイモネジ
Grub screw
Madenschraube
Vis pointeau

MC4 ×6 50586 3mmワッシャー
Washer
Beilagscheibe
Rondelle

MC5 ×2 9805631 ウイングワッシャー
Washer
Beilagscheibe
Rondelle

MC6 ×16 50588 2mmEリング
E-Ring
Circlip

MC7 ×7 50594 2×10mmシャフト
Shaft
Achse
Axe

MB ビス袋詰B
Screw bag B
Schraubenbeutel B
Sachet de vis B

MB1 ×24 50577 3×10mmタッピングビス
Tapping screw
Schneidschraube
Vis taraudeuse

MB2 ×2 9805729 3×21mmタッピングビス
Tapping screw
Schneidschraube
Vis taraudeuse

MB3 ×3 50578 3×10mm皿タッピングビス
Tapping screw
Schneidschraube
Vis taraudeuse

MB4 ×2 51097 2.6×10mmスクリューピン
Screw pin
Schraubzapfen
Epinde à vis

MB5 ×5 9805557 4mmフランジロックナット
Flange lock nut
Sicherungsmutter
Ecrou nylstop à flasque

MB6 ×3 50380 4mmEリング
E-Ring
Circlip

MB7 ×2 49350 2mmロックナット
Lock nut
Sicherungsmutter
Ecrou nylstop

MD ビス袋詰D
Screw bag D
Schraubenbeutel D
Sachet de vis D

MD1 ×2 50882 3×10mm段付ビス
Step screw
Paßschraube
Vis décollétée

MD2 ×2 51101 ピローボールキングピン
Ball-head king pin
Kugelfopf-Drehzapfen
Rotule déportée

MD3 ×2 51100 4.6×6mmフランジパイプ
Flanged tube
Kragenrohr
Tube à flasque

MD4 ×1 3455944 スパーブッシュ
Spur gear bushing
Bundbuche für Stirnrad
Palier de couronne

MD5 ×4 9805389 5mmピローボールナット
Ball connector nut
Kugelfopf-Mutter
Ecrou-connecteur à rotule

MD6 ×14 50592 5mmピローボール
Ball connector
Kugelfopf
Connecteur à rotule

MD7 ×2 4×6mmパイプ
Pipe
Rohr
Tube

AFTER MARKET SERVICE CARD

When purchasing Tamiya replacement parts, please take or send this form to your local Tamiya dealer so that the parts required can be correctly identified and supplied. Please note that specifications, availability and price are subject to change without notice.

KUNDENNACHBETREUUNGS-KARTE

Wenn Sie TAMIYA-Ersatzteile kaufen möchten, nehmen Sie bitte zur Unterstützung dieses Formular mit zu Ihrem örtlichen Fachhändler. Bezüglich der Angaben, der Lagerhaltung der Artikel und der Preise sind Änderungen vorbehalten.

SERVICE APRES-VENTE

LISTE DE PIECES DETACHEES

Afin de vous permettre de vous procurer des pièces de rechange Tamiya, amenez cette liste à votre point de vente Tamiya qui ne manquera pas de vous renseigner. Veuillez noter que les caractéristiques, disponibilité et prix peuvent changer sans avis préalable.

PARTS CODE

Table of parts codes and descriptions for the left column, including items like Body & Wing, Chassis, A Parts, DF-03 B Parts, etc.

Table of parts codes and descriptions for the middle column, including items like 3x10mm Countersunk Tapping Screw, 2.6x10mm Screw Pin, 4mm Flange Lock Nut, etc.

Table of parts codes and descriptions for the right column, including items like 26T Pinion Gear, Ball Diff. Spring, Diff sponge, etc.

部品請求について

★部品をなくしたり、こわした方は、このステッカーが貼られたカスタマーサービス取次店でご注文いただけます。また、当社カスタマーサービスに直接ご注文する場合は、右記の方法でご注文することができます。詳しくは当社カスタマーサービスまでお問い合わせください。



- ①《現金留書のご利用法》
②《郵便振替のご利用法》
③《電話でのご注文ご利用いただけます》

- ④《タミヤカード》
タミヤカードを利用されますと部品の入手が早く簡単です。詳しくは、カスタマーサービスまでお問い合わせください。
《お問い合わせ番号》
静岡 054-283-0003
東京 03-3899-3765

DARK IMPACT

1/10 電動RC4WDレーシングバギー ダークインパクト

Table of parts and prices for the Dark Impact model, including items like Body & Wing, Shafts, Axles, etc.

Table of parts and prices for the middle column, including items like 3x10mm丸ビス, ビス袋詰B, etc.

Table of parts and prices for the right column, including items like 2.6x10mmスクリューピン, 4.6x6mmフランジパイプ, etc.

Table of parts and prices for the right column, including items like 2.6x10mmスクリューピン, 4.6x6mmフランジパイプ, etc.

Additional information for the Dark Impact model, including shipping details, contact information, and a form for address and phone number.