

PARTS

★金具部品は少し多目に入っています。予備として使って下さい。
 ★Extra screws and nuts are included. Use them as spares.
 ★Ersatzschrauben und -muttern liegen bei.
 ★Des vis et des écrous supplémentaires inclus. Les utiliser comme pièces de rechange.

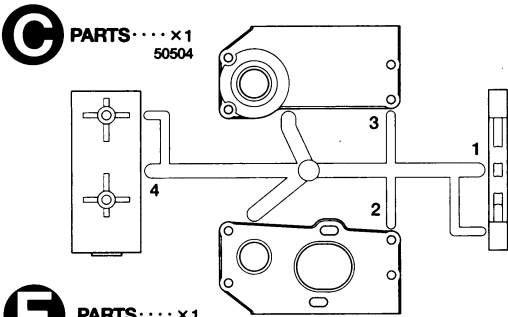

不要部品
 Not used
 Nicht Verwenden
 Non utilisé

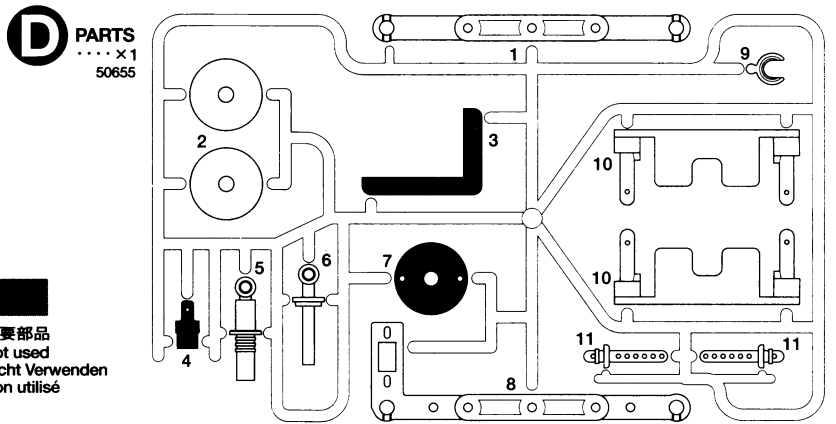
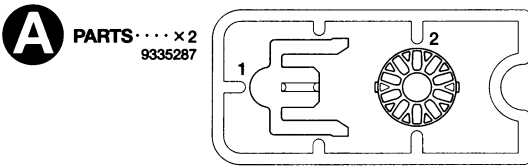
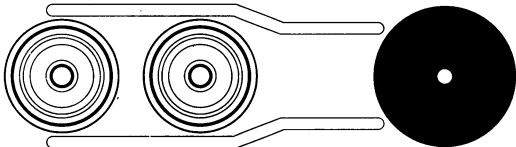
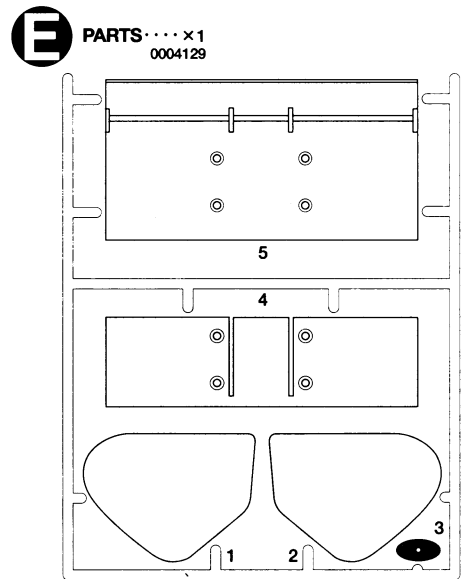
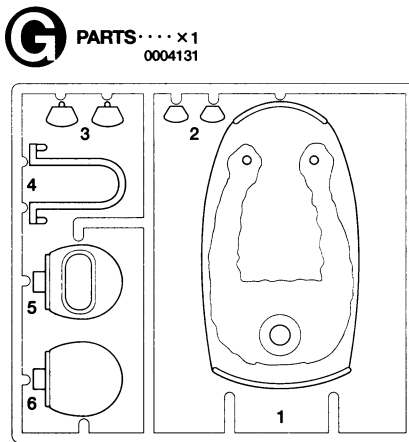
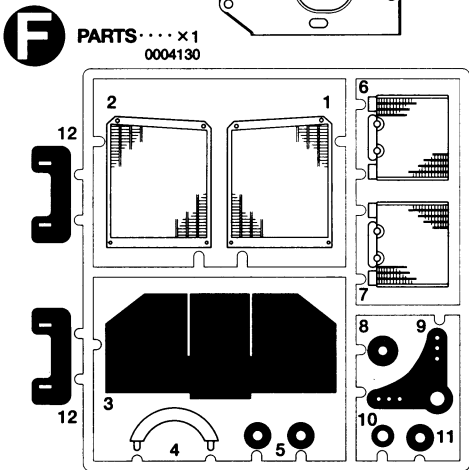

フロントホイール... x2
 Front wheel 9334060
 Vorderrad
 Roue avant

7.2V 1700MPバッテリー... x1
 Tamiya Ni-Cd 7.2V 1700MP battery
 Batterie: Tamiya Ni-Cd 7,2V 1700MP

充電器... x1
 Compatible Charger (not included)
 Geeignetes Ladegerät (separat erhältlich)
 Chargeur compatible (disponible séparément).

リアホイール... x2
 Rear wheel 9335287
 Hinterrad
 Roue arrière

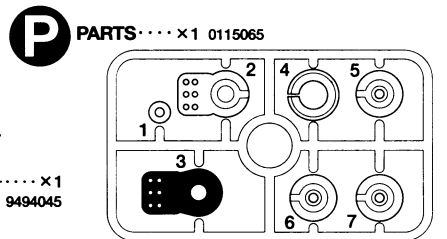

フロントタイヤ... x4
 Front tire 9805718
 Vorderer Reifen
 Pneu avant

リアタイヤ... x2
 Rear tire 9805717
 Hinterer Reifen
 Pneu arrière

インナー スポンジ... x2
 Inner sponge 53255
 Innere Schaumgummiringe
 Eponge intérieure

モーター... x1
 Motor 53068
 Moteur

ステッカー... x1
 Sticker 9494045

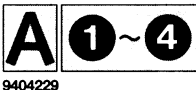

9404229



MA2 x4

アルミポスト
 Aluminum post
 Aluminiumpfosten
 Fixation aluminium

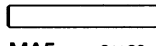

MA5 x4 3x20mmステンレスシャフト
 Stainless shaft
 Rostfreie Achse
 Axe acier inox



MA6 x2 3x32mm両ネジシャフト
 Threaded shaft
 Gewindestange
 Tige filetée

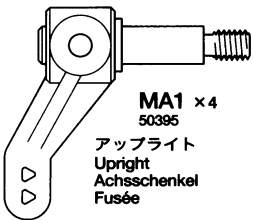

MA1 x4
 50395

アップライト
 Upright
 Achsschenkel
 Fusée

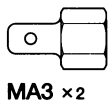

MA3 x2

フロントボディマウント
 Front body mount
 Vordere Karosserieaufhängung
 Support de carrosserie avant

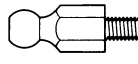

MA7 x4

5mmビロボール(長)
 Ball connector (long)
 Kugelpopf (lang)
 Connecteur à rotule (long)

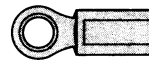

MA8 x4 50596

5mmアジャスター
 Adjuster
 Einstellstück
 Chape à rotule

アッパーアーム... x2
 Upper arms 9805714
 Oberer Lenker
 Tirant supérieur

十字レンチ... x1
 Box wrench 50038
 Steckschlüssel
 Clé à tube

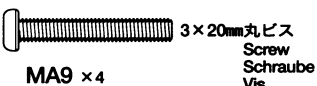

MA9 x4

3x20mm丸ビス
 Screw
 Schraube
 Vis



MA10 x2

3mmフランジナット
 Flange nut
 Kragenmutter
 Ecrou à flasque



MA11 x4

3mmナット
 Nut
 Mutter
 Ecrou



MA12 x4 50587

3mmスプリングワッシャー
 Spring washer
 Federscheibe
 Rondelle ressort



9404230

フリクションダンパー
 スプリング
 Friction damper spring
 Friktionsdämpfer-Feder
 Ressort d'amortisseur à friction

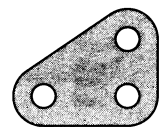

MB2 x1 4034006
 アンテナステー
 Antenna stay
 Antennenhalterung
 Support d'antenne

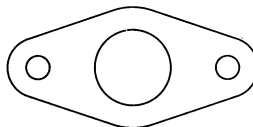

MB3 x1 4305259
 モータープレート
 Motor plate
 Motor-Platte
 Plaque-moteur

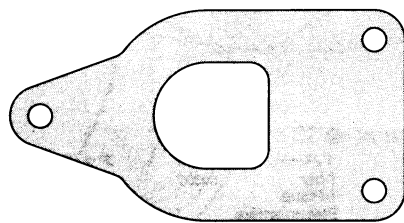

MB4 x1
 フリクションプレート
 Friction plate
 Friktionsplatte
 Plaque de friction

B 9404230

六角棒レンチ...×1
Hex wrench
Imbusschlüssel
Clé Allen
50038

MB5 ×1 3485036
リヤシャフト
Rear shaft
Hinterachse
Arbre arrière

フリクションダンパーポスト
Friction damper post
Friktdämpfer-Stab
Axe d'amortisseur à friction

MB8 ×1 9805525

フリクションダンパーポール
Friction damper pole
Zentralzapfen des Reibungsdämpfers
Axe des disques de friction

MB9 ×1 9805525

MB6 ×1 9805524
デフジョイント
Diff joint
Differential-Gelenk
Accouplement de différentiel

5mmビローボール
Ball connector
Kugelpopf
Connecteur à rotule

MB10 ×2 50592

4mmビローボール
Ball connector
Kugelpopf
Connecteur à rotule

MB11 ×2 50590

リアコイルスプリング
Rear coil spring
Hintere Feder
Ressort hélicoïdal arrière

MB12 ×1 5005073

ホイールストッパー
Wheel stopper
Rad-Halter
Moyeu

MB7 ×1 9805524

ロアダンパーポスト
Lower damper mount
Untere Dämpfer-Lager
Support d'amortisseur inférieure

MB13 ×1

アルミスペーサー
Aluminum spacer
Aluminium-Distanzstück
Entretoise aluminium

MB14 ×2 9805651

ダンパーポストナット
Damper post nut
Dämpfer-Stab-Mutter
Ecrou d'axe d'amortisseur

MB15 ×1 9805525

3×10mm丸ビス
Screw
Schraube
Vis

MB16 ×3

3×35mm皿ビス
Screw
Schraube
Vis

MB20 ×4 9805568

3×10mm皿タッピングビス
Tapping screw
Schneidschraube
Vis taraudeuse

MB24 ×4 50578

4mmナット
Nut
Mutter
Ecrou

MB27 ×1 53023

MB30 ×2 50576
3mmイモネジ
Grub screw
Madenschraube
Vis pointeau

3×6mm丸ビス
Screw
Schraube
Vis

MB17 ×1 9805636

3×12mm皿ビス
Screw
Schraube
Vis

MB21 ×2

1260 ラバーシールベアリング
Ball bearing
Kugellager
Roulement à billes

MB25 ×2 53065

3mmロックナット
Lock nut
Sicherungsmutter
Ecrou nylistop

MB28 ×2 2220001

MB31 ×4 9805615
スナップピン(中)
Snap pin (medium)
Federstift (mittel)
Epingle métallique (moyenne)

3×12mmタッピングビス
Tapping screw
Schneidschraube
Vis taraudeuse

MB18 ×10 9805629

3×8mm皿ビス
Screw
Schraube
Vis

MB22 ×3 9805637

4mmフランジナット
Flange nut
Kragenmutter
Ecrou à flasque

MB26 ×2

3mmナット
Nut
Mutter
Ecrou

MA11 ×8

MB32 ×2 50197
スナップピン(小)
Snap pin (small)
Federstift (klein)
Epingle métallique (petite)

4×17mm皿ビス
Screw
Schraube
Vis

MB19 ×2

3×6mm皿ビス
Screw
Schraube
Vise

MB23 ×2

3mmフランジナット
Flange nut
Kragenmutter
Ecrou à flasque

MA10 ×3

3mmO-リング
O-ring
O-Ring
Joint torique

MB29 ×4 9805240

C 9404231

15~27

プレッシャーディスク
Pressure disk
Druckplatte
Rondelle de pression

MC1 ×2 50388
1150スラストワッシャー
Thrust washer
Druckscheibe
Rondelle de butée

MC2 ×2 50388
5mm皿バネ
Disk spring
Tellerfeder
Rondelle belleville

MC3 ×1 50388
1150スラストベアリング
Ball thrust bearing
Druckkugellager
Butée à billes

MC4 ×1 50388
デフスペーサー
Differential spacer
Differential-Distanzstück
Rondelle de pression de différentiel

MC5 ×6 50388
3mmスチールボール
Steel ball
Stahlkugel
Bille en acier

MC6 ×2 50388

14Tピニオン
14T Pinion gear
14Z Motorritzel
Pignon moteur 14 dents

MC7 ×1 53064

六角アルミブッシュ
Aluminum bushing
Aluminiumhülse
Bague aluminium

MC8 ×4 9805716

4mmアジャスター
Adjuster
Einstellstück
Chape à rotule

MC9 ×2 50633

MC10 ×1 50506
デフハウジングA
Diff housing A
Differential-Gehäuse A
Logement de différentiel A

MC11 ×1 50506
デフハウジングB
Diff housing B
Differential-Gehäuse B
Logement de différentiel B

MC12 ×1 50506
63Tスパーギヤ
63T Spur gear
63Z Stirradgetriebe
Pignon intermédiaire 63 dents

MC13 ×2 アジャスターロッド
Adjuster rod
Zugstange
Barre d'accouplement

MC14 ×2 9805556
2×8mm丸ビス
Screw
Schraube
Vis

MC15 ×1 50577
3×10mmタッピングビス
Tapping screw
Schneidschraube
Vis taraudeuse

MC16 ×2
3×8mmタッピングビス
Tapping screw
Schneidschraube
Vis taraudeuse

MC17 ×1 50575
2.6×10mmタッピングビス
Tapping screw
Schneidschraube
Vis taraudeuse

MC18 ×2
2mmワッシャー
Washer
Beilagscheibe
Rondelle

MC19 ×2 9805557
4mmフランジロックナット
Flange lock nut
Sicherungsmutter
Ecrou nylistop à flasque

MC20 ×4 9805715
4mmロックナット
Lock nut
Sicherungsmutter
Ecrou nylistop

MC21 ×3 50506
1280プラベアリング
Plastic bearing
Plastik-Lager
Palier en plastique

MC22 ×8
850メタル
Metal bearing
Metall-Lager
Palier en métal

両面テープ(黒).....×1
Double-sided tape (black)
Doppelklebeband (schwarz)
Adhésif double face (noir)
50171

ウイングステー.....×1
Wing stay
Halterung des Heckflügels
Support d'aïeron

ナイロンバンド.....×3
Nylon band
Nylonband
Collier nylon

ボールデフグリス...×1
Ball Diff Grease
Fett für Kugeldifferential
Graisse pour différentiel à billes
53042

DRILL DIFF GREASE

D 9404232

28~34

2×8mm丸ビス
Screw
Schraube
Vis

MC14 ×6 9805556

2×6mmタッピングビス
Tapping screw
Schneidschraube
Vis taraudeuse

MD1 ×4

2mmナット
Nut
Mutter
Ecrou

MD2 ×6

スナップピン(小)
Snap pin (small)
Federstift (klein)
Epingle métallique (petite)

MB32 ×6 50197

AFTER MARKET SERVICE CARD

When purchasing Tamiya replacement parts, please take or send this form to your local Tamiya dealer so that the parts required can be correctly identified and supplied. Please note that specifications, availability and price are subject to change without notice.

KUNDENNACHBETREUUNGS-KARTE

Wenn Sie TAMIYA-Ersatzteile kaufen möchten, nehmen Sie bitte zur Unterstützung dieses Formular mit zu Ihrem örtlichen Fachhändler. Bezüglich der Angaben, der Lagerhaltung der Artikel und der Preise sind Änderungen vorbehalten.

SERVICE APRES-VENTE

LISTE PIECES DETACHEES
Afin de vous permettre de vous procurer des pièces de rechange Tamiya, Amenez cette liste à votre point de vente Tamiya qui ne manquera pas de vous renseigner. Veuillez noter que les caractéristiques, disponibilité et prix peuvent changer sans avis préalable.

PARTS CODE

- 9334061 Body & Upper Body
- 4014002 Bumper
- 4005040 Chassis
- 50505 F-1 T-Bar (F103 Chassis)
- 4005042 Upper Deck
- 4004015 Lower Arm Plate
- 50504 F-1 Spare Gear Case (F103 Chassis) (C1-C4)
- 50655 F103 Chassis D Parts (Battery Holder) (D1-D11)
- 0004129 E Parts (E1-E5)
- 0004130 F Parts (F1-F12)
- 0004131 G Parts (G1-G6)
- 0115065 P Parts (P1-P7)
- 9334060 Front Wheels (4 pcs.)
- 9335287 Rear Wheels & A Parts (A1 & A2) (2 pcs. each)
- 9805718 Front Tires (4 pcs.)
- 9805717 Rear Tires (2 pcs.)
- 53255 M-Chassis 60D Inner Sponge, Hard (4 pcs.)
- 9404229 Metal Parts Bag A
- 9404230 Metal Parts Bag B
- 9404231 Metal Parts Bag C
- 9404232 Metal Parts Bag D

- 50395 *1 RD Front Upright Set (MA1 x2...etc.)
- 50596 5mm Adjuster (MA8 x6)
- 50587 3mm Spring Washer (MA12 x15)
- 4034006 Antenna Stay (MB2)
- 4305259 Motor Plate (MB3)
- 3485036 Rear Shaft (MB5)
- 9805524 Diff. Joint Bag (MB6 & MB7)
- 9805525 Adjustable Damper Post Bag (MB8, MB9, MB15)
- 50592 5mm Ball Connector (MB10 x10)
- 50590 4mm Ball Connector (MB11 x5)
- 5005073 Rear Coil Spring (MB12)
- 9805651 7x3mm Spacer (MB14 x10)
- 9805636 3x6mm Screw (MB17 x2)
- 9805629 3x12mm Tapping Screw (MB18 x4)
- 9805568 3x35mm Screw (MB20 x10)
- 9805637 3x8mm Countersunk Head Screw (MB22 x4)
- 50578 3x10mm Countersunk Tapping Screw (MB24 x10)
- 53065 1260 Sealed Ball Bearing (MB25 x2)
- 53023 4mm Aluminum Nut (MB27 x20)
- 2220001 3mm Lock Nut (MB28)
- 9805240 3mm O-ring (Black) (MB29 x7...etc.)
- 50576 3mm Grub Screw (MB30 x10)

- 50038 Tool Set (Box Wrench, Hex Wrench, MB30 x4)
- 9805615 Snap Pin (Medium) (MB31 x5)
- 50197 Snap Pin Set (MB32 x5, Large x10)
- 50388 RD Differential Ball & Plate Set (MC1-MC6)
- 53064 14T, 15T H.P. Steel Pinion Gear Set (MC7...etc.)
- 9805716 Aluminum Bushing (MC8 x4)
- 50633 4mm Adjuster (MC9 x6)
- 50506 F-1 Spare Gear Set (MC10-MC12, MC21 x3)
- 9805556 2x8mm Screw (MC14 x10)
- 50577 3x10mm Tapping Screw (MC15 x10)
- 50575 2.6x10mm Tapping Screw (MC17 x5)
- 9805557 4mm Flange Lock Nut (MC19 x4)
- 9805715 4mm Lock Nut (MC20 x4)
- 9805714 Upper Arm (2 pcs.)
- 50171 Heat Resistant Double-Sided Tape
- 50595 Nylon Band w/Metal Hook (10 pcs.)
- 53042 Ball Diff. Grease
- 53068 RS-540 Sport-Tuned Motor
- 50195 Steel Antenna
- 9494045 Sticker
- 1054200 Instructions
- *1 Requires 2 sets for one car.

TAMIYA SPARE PARTS & HOP-UP OPTIONS

Tamiya offers Spare Parts & Hop-Up Options for improved performance at the track. Visit your local Tamiya dealer for assistance. Please note that specifications, availability and price are subject to change without notice.

TAMIYA ERSATZTEILE & HOP-UP-TEILE

Für bessere Fahrleistung auf der Piste bietet TAMIYA Ersatzteile und Hop-Up-Teile an. Besuchen Sie Ihren örtlichen Fachhändler, er wird Ihnen helfen. Bezüglich der Angaben, der Lagerhaltung der Artikel und der Preise sind Änderungen vorbehalten.

PIECES DETACHEES ET OPTIONNELLES

Tamiya propose des pièces détachées et pièces optionnelles pour améliorer les performances sur la piste. Rendez vous chez votre détaillant habituel pour tous renseignements. Veuillez noter que les caractéristiques, disponibilités et prix peuvent changer sans avis préalable.

ITEM NO.

- 50355 18T, 19T AV Pinion Gear Set
- 50356 20T, 21T AV Pinion Gear Set
- 50357 22T, 23T AV Pinion Gear Set
- 53011 3x6mm Titanium Round Head Screw (10 pcs.)
- 53012 3x10mm Titanium Round Head Screw (10 pcs.)
- 53014 3x20mm Titanium Round Head Screw (10 pcs.)
- 53015 3x8mm Titanium Tapping Screw (10 pcs.)
- 53016 3x12mm Titanium Tapping Screw (10 pcs.)
- 53018 3x10mm Titanium Countersunk Tapping Screw (10 pcs.)
- 53020 3x8mm Titanium Countersunk Head Screw (10 pcs.)
- 53021 3mm Aluminum Nut (20 pcs.)
- 53022 3mm Aluminum Lock Nut (10 pcs.)
- 53024 4mm Aluminum Flange Lock Nut (10 pcs.)

- 53030 850 Sealed Ball Bearing (4 pcs.)
- 53064 14T, 15T H.P. Steel Pinion Gear Set
- 53095 3x10mm Titanium Tapping Screw (10 pcs.)
- 53096 3x32mm Titanium Countersunk Head Screw (4 pcs.)
- 53101 *2 RD 0.4 Steel Pinion Gear Set (20T, 21T)
- 53102 *2 RD 0.4 Steel Pinion Gear Set (22T, 23T)
- 53103 *2 RD 0.4 Steel Pinion Gear Set (24T, 25T)
- 53104 RD 0.4 Spur Gear Set (93T, 104T)
- 53116 RD 6mm Carbon Rear Shaft
- 53117 *2 RD 0.4 Steel Pinion Gear Set (26T, 27T)
- 53124 3mm Tungsten-Carbide Diff. Ball Set
- 53148 F-1 Carbon Graphite Friction Plates (F103)
- 53149 F-1 Low Friction Pads (F103)
- 53169 F-1 Flex T-Bar Set (F103)

- 53173 Formula Car Low Friction Aluminum Damper
- 53174 Friction Damper Grease (Soft)
- 53175 Friction Damper Grease (Medium)
- 53176 Friction Damper Grease (Hard)
- 53247 Formula Adjustable Friction Damper Post Set
- 53248 Formula Lightweight Diff. Joint Set
- 53257 Formula Height Adjustable Gear Case
- 53277 Height-Adjustable Aluminum Heat Sink Motor Mount
- 53284 5mm Aluminum Ball Connector (10 pcs.)
- 53347 3x3mm Spring Set Screw (10 pcs.)
- 53375 F-1 Rear Reinforced Slicks Type-B (2 pcs.)
- 53379 3mm Lightweight Differential Ball Set
- 53391 Formula Super Low Friction Damper Set
- *2 Use in combination with 53104.

★部品請求にはこのカードが必要です。
部品請求をなさる方はあなたの氏名、住所、郵便番号、電話番号をこのカードに記入して下さい。



タイヤレ P34 シックスホイーラー (6輪車)

部品をなくしたり、こわした方は、下のステッカーが貼られたカスタマーサービス取次店でご注文いただけます。当社カスタマーサービスに直接ご注文の場合は、このカードの必要部品を○でかこみ代金を現金書留または、定額小為替(100円以下は切手可)と一緒に申し込み下さい。なお、ご送金にはタミヤカードや郵便振替もご利用いただけます。



【お問い合わせ番号】 静岡 054-283-0003

東京 03-3899-3765 (静岡へ自動転送)

営業時間/平日(月-金曜日)▶8:00-20:00

土、日、祝日▶8:00-17:00

【郵便振替のご利用法】 郵便局の払込用紙の通信欄にこのカードを参考にITEM番号、スケール、製品名、部品名、数量を必ずご記入下さい。振込人住所欄には電話番号もお書きいただき、口座番号・00810-9-1118、加入者名・田宮様にお振込下さい。

- ボディ、アッパーボディ.....1,600円
- バンパー.....740円
- シャーシ.....920円
- アッパーデッキ.....420円
- リアアームプレート.....630円
- Eパーツ.....600円
- Fパーツ.....510円
- Gパーツ.....530円
- Pパーツ.....320円
- フロントホイール(4本).....550円
- リアホイール、Aパーツ(各2個).....700円
- フロントタイヤ(4本).....600円

- リヤタイヤ(2本).....800円
- 袋詰A.....1,200円
- アッパーアーム(2個).....480円
- 袋詰B.....1,900円
- リヤシャフト.....420円
- デフジョイント、ホイールストッパー.....600円
- フリクションダンパーポスト・ボール、ダンパーポストナット.....360円
- モータープレート.....120円
- リアコイルスプリング.....220円
- アンテナステー.....320円
- スナップピン(中)(5個).....220円
- 7x3mmアルミスペーサー(10個).....300円
- 3mmOリング(黒)(7個).....120円
- 3mmロックナット(1個).....90円
- 3x35mm皿ビス(10本).....200円
- 3x12mmタッピングビス(4本).....170円
- 3x8mm皿ビス(4本).....170円
- 3x6mm丸ビス(2本).....160円
- 袋詰C.....1,700円
- 六角アルミボッシュ(4個).....230円
- 4mmフランジロックナット(4個).....180円
- 4mmロックナット(4個).....180円
- 2x8mm丸ビス(10本).....170円
- 袋詰D.....290円
- 充電器.....1,500円
- ステッカー.....480円
- 説明図.....600円

この他にも修理や整備のためのRCスペアパーツが発売されています。お近くの模型店店頭、または当社カスタマーサービスでお買い求め下さい。

- Tバー(SP.505).....450円・120円
- Cパーツ(SP.504).....550円・270円
- Dパーツ(SP.655).....550円・270円
- インナーズボンジ×4(OP.255).....250円・120円
- スポーツチューンモーター(OP.68).....1,500円・270円
- 十字レンチ、六角レンチ、3mmイモネジ×4(SP.38).....200円・120円
- 耐熱両面テープ(SP.171).....300円・120円
- アンテナポスト(SP.195).....200円・120円
- スナップピン×10、小×5(SP.197).....200円・90円
- デフスペーサー、3mmスチールボール、1150スラストベアリング、ワッシャー、5mm皿/バネ、プレッシャーディスク(SP.388).....500円・90円
- アップライト×2(SP.395).....400円・120円
- デフハウジングA・B、スパーギヤ(SP.506).....450円・270円
- 2.6x10mmタッピングビス×5(SP.575).....100円・80円
- 3mmイモネジ×10(SP.576).....200円・80円
- 3x10mmタッピングビス×10(SP.577).....100円・80円
- 3x10mm皿タッピングビス×10(SP.578).....100円・80円
- 3mmスプリングワッシャー×15(SP.587).....100円・80円
- 4mmピローボール×5(SP.590).....150円・80円
- 5mmピローボール×10(SP.592).....300円・80円
- ナイロンバンド×10(SP.595).....150円・80円
- 5mmアジャスター×6(SP.596).....150円・90円

- 4mmアジャスター×6(SP.633).....150円・90円
- 4mmアルミナット×20(OP.23).....300円・120円
- ボールデフグリ(OP.42).....400円・160円
- 14Tピニオンギヤ(OP.64).....700円・270円
- 1260ラバーシールベアリング×2(OP.65).....700円・120円
- 7.2Vニカドバッテリー(Mサイズ)1700MP.....4,500円・390円

性能アップのためのオプションパーツも揃って、さらに高性能なマシンに仕上げることも可能です。

- OP.NO. 送料
- 101-103,117 スチールピニオンセット.....700円・120円
 - 104 RD04スパーギヤセット(93T, 104T).....700円・120円
 - 149 ローフリクションパッドセット.....950円・90円
 - 169 フォーミュラソフトTバーセット.....600円・120円
 - 173 ローフリクションアルミダンパー.....1,300円・270円
 - 174-176 フリクションダンパー用グリ.....600円・160円
 - 257 フォーミュラ車高調整ギヤケース.....1,800円・270円
 - 277 アルミヒートシンクモーターマウント.....2,200円・160円
 - 395 F103カーボンフリクションプレート.....500円・90円

【送料について】 送料が表示されている部品は、送料が別に必要です。部品を2個以上ご注文の場合、最も高い送料(1個分)だけで結構です。また、部品の合計が5,000円を超える場合、送料はサービスとなります。

【タミヤカード】 タミヤカードを利用されますと部品の入手が早く簡単です。詳しくは、当社カスタマーサービスまでお問合わせください。

For Japanese use only! ITEM 49154

住所

電話 () -

氏名

★価格は予告なく変更となる場合があります。

